



JAZ[®]
SURFACE EXPERTS



Desde 1924 comprometidos con la excelencia en el trabajo con superficies

En JAZ nos dedicamos, desde 1924, a la fabricación y venta de soluciones para el tratamiento de superficies: cepillos de púa metálica, de nylon abrasivo, abrasivos flexibles, etc...

Somos líderes en el mercado español y destinamos la mayor parte de nuestra producción a la exportación en más de 65 países, destacando Estados Unidos donde operamos a través de nuestra compañía filial JAZ BRUSH USA, INC.

Tras 95 años de experiencia y reconocidos internacionalmente por nuestra calidad, servicio e innovación, en JAZ seguimos con la misma ilusión de aquel ya lejano primer día.

Muestra de ello son la constante inversión en I+D+i y la apuesta de futuro redefiniendo la forma de entender nuestro producto, - ofreciendo una nueva segmentación orientada al usuario-, la ampliación de nuestra gama y la presentación de nuestra nueva imagen de marca. Todo ello con la firme voluntad de seguir ofreciendo las mejores soluciones y el mejor servicio a nuestros clientes y usuarios.



En JAZ, trabajamos en equipo y compartimos la voluntad de ser una empresa que ofrece productos y soluciones para el tratamiento de superficies de modo que den satisfacción y rentabilidad a nuestros clientes, y de ser también una referencia en calidad, servicio e innovación.

Sistema de Gestión

En JAZ nos adaptamos a los cambios a través del incremento del conocimiento y la generación de oportunidades. Para ello trabajamos sistemáticamente en las 5 áreas claves para nuestra competitividad:

- Aseguramiento de la Calidad
- Formación
- Prevención de Riesgos Laborales
- Productividad
- Innovación



Líneas de actividad

Cepillería metálica:

Amplia gama de artículos estándares para el suministro industrial y la ferretería profesional.

Cepillería técnica:

Ofrecemos soluciones de cepillado para distintos procesos industriales y sectores de actividad.



Especialistas en el tratamiento de superficies

Innovación

En JAZ la innovación consiste en la búsqueda sistemática de las pistas del cambio y en el análisis de las oportunidades ofrecidas por dichos cambios. En los últimos años hemos desarrollado importantes novedades, registrado patentes internacionales y recibido premios en innovación tecnológica.



Índice

1. INFORMACIÓN TÉCNICA

Información Técnica sobre Cepillos, Materiales y Aplicaciones	15-28
Cepillería Técnica	29









2. CEPILLOS METÁLICOS

2.1	Circulares de Alambre Ondulado CT, CU, CCA, G, CDO, COP	32-39
2.2	Cepillos para máquina de desbarbado CT, CCA CUCB, BCSE	40-42
2.3	Circulares de Alambre Trenzado y Pipe-Lines CAM, CA, CPL	43-46
2.4	Cepillos Encapsulados ENC Circular, brochas y disco	47-48
2.5	Tazas de Alambre Ondulado TO, TCA	49-50
2.6	Tazas de Alambre Trenzado TT, TA	51-52
2.7	Cepillos de Control CC	53
2.8	Cepillos de Altas Revoluciones Línea HS Ondulados y Trenzado	54-55
2.9	Cepillos con Guarda Protectora Tazas, Línea HS y línea Bricolaje	56-57
2.10	Cepillos con Alambre Plastificado Cepillos y Línea HS Ondulado y Trenzado	58-59
2.11	Brochas y circulares con espiga B, BD, BI, BE, BR, BCP, CAM, BEC, BOL, BP, BTER, CDE	60-64
2.12.	Cepillos para piezas de revolución BS	65
2.13.	Limpia tubos de alambre, pelo y nylon L1/L2, L1F, LB, LR, LNY, LAC, LTON	66-69
2.14	Cepillos para desbrozadoras	69
2.15	Cepillos manuales, bruzas y otros cepillos VIP, MS, MF, MFG, BRUZAS, Cepillos Barrendero, Manuales	70-73
2.16	Cepillos para Bricolaje BDER, BTE, BDOR, CAE, BBC, BTC	74-76
2.17	Cepillos Limpia Chimeneas	77

3. ABRASIVOS FLEXIBLES	
3.1 Muestras Flexibles FH	80-81
3.2 Cepillos CCM BUNDLE, TURBO, FULL, TUFT	82-84
3.3 Nylon Abrasivo DNA, TNA, CON, LNA, BNA, BNAR, CNA	85-89
3.4 Discos abrasivos DL, AL	90-91
<hr/>	
4. EXPOSITORES	
Expositores	92-93
<hr/>	
5. EQUIPACIÓN	
Equipos de protección individual	94-95
<hr/>	
6. ACCESORIOS	
Accesorio y Cepillo Limpiatubos 360°	96-97
<hr/>	
7. CEPILLOS PARA LA MADERA	
Procesos industriales / Máquinas portátiles	98-99-100
<hr/>	
8. CEPILLERÍA TÉCNICA	
8.1 Cepillos Strip	102-106
8.2 Cepillos Insertados	107-108
<hr/>	
9. PLANOS	
CT, CUCB, CAM, TO, TT, Brochas, Limpia-Tubos, DNA, Insertados Disco, Insertados Circulares e Insertados Rectangulares	109-120



Índice por máquina

<i>Tipos de Máquinas</i>	<i>Tipo de cepillo</i>	<i>página</i>
 <p>Amoladora</p>	 <p>Circulares de Alambre Ondulado</p>	33
	 <p>Circulares de alambre trenzado</p>	44, 46
	 <p>Circular encapsulado</p>	47
	 <p>Tazas de alambre ondulado</p>	49, 50
	 <p>Tazas de alambre trenzado</p>	51, 52, 53
	 <p>Tazas con guarda protectora</p>	56
 <p>Máq. portátil madera</p>	 <p>Cepillos para la madera (maq. portatil)</p>	100
 <p>Mini-amoladora (altas RPM)</p>	 <p>Líneas altas RPM de alambre ondulado</p>	54
	 <p>Línea altas RPM de alambre trenzado</p>	55, 59
	 <p>Línea altas RPM con Guarda</p>	57
	 <p>Disco de Laminas</p>	90

Tipos de Máquinas

Tipo de cepillo

página



(altas RPM)



Brochas con espiga

48, 60, 61, 62, 63, 75



Circulares de alambre trenzado con espiga

62



Cepillos pencil

63



Circulares de alambre ondulado con espiga

64



Circular con espiga. Encapsulado

48



Cepillos Bricolaje

57, 74, 75, 76



Cepillos para limpieza exterior de pieza de revolución

65



Limpiatubos

66, 67



Pulido de orificios

80, 81



Gama Bricolaje de nylon abrasivo

89



Circulares de alambre ondulado con orificio

39, 75



Cepillos circulares de alambre ondulado

32, 33, 36, 58



Gratas para pulido

37



Cepillos para pelado de cables

38



Cepillos circulares para duplicadora de llaves

37



Cepillos circulares de alambre trenzado

43



Cepillos circulares de nylon abrasivo

85



Cepillos para desbarbado de tubo

35, 40, 41, 42



Cepillos para sierras de cinta

38



Brocha sin espiga para rebabado de tubo

42



Circulares trenzado

45



Cepillos de nylon abrasivo para centros de mecanizado

82, 83, 84, 87



Cepillos madera (bloques)

99



Cepillos técnicos insertados circulares

107, 108



Cepillos técnicos insertados rectangulares

108



Cepillos hasta 1400mm de longitud

29



Soluciones a medida para cada máquina

29



Cepillos Strip

102, 103, 104, 105
106

Limpiatubo acero

66, 67



Limpiatubo de nylon, pelo...

68



Cepillos manuales

70, 71, 72, 73



Limpia-chimeneas

77



Cepillos para desbrozadora

69



JSBSP Accesorio para limpieza exterior de tubos, barras etc

97

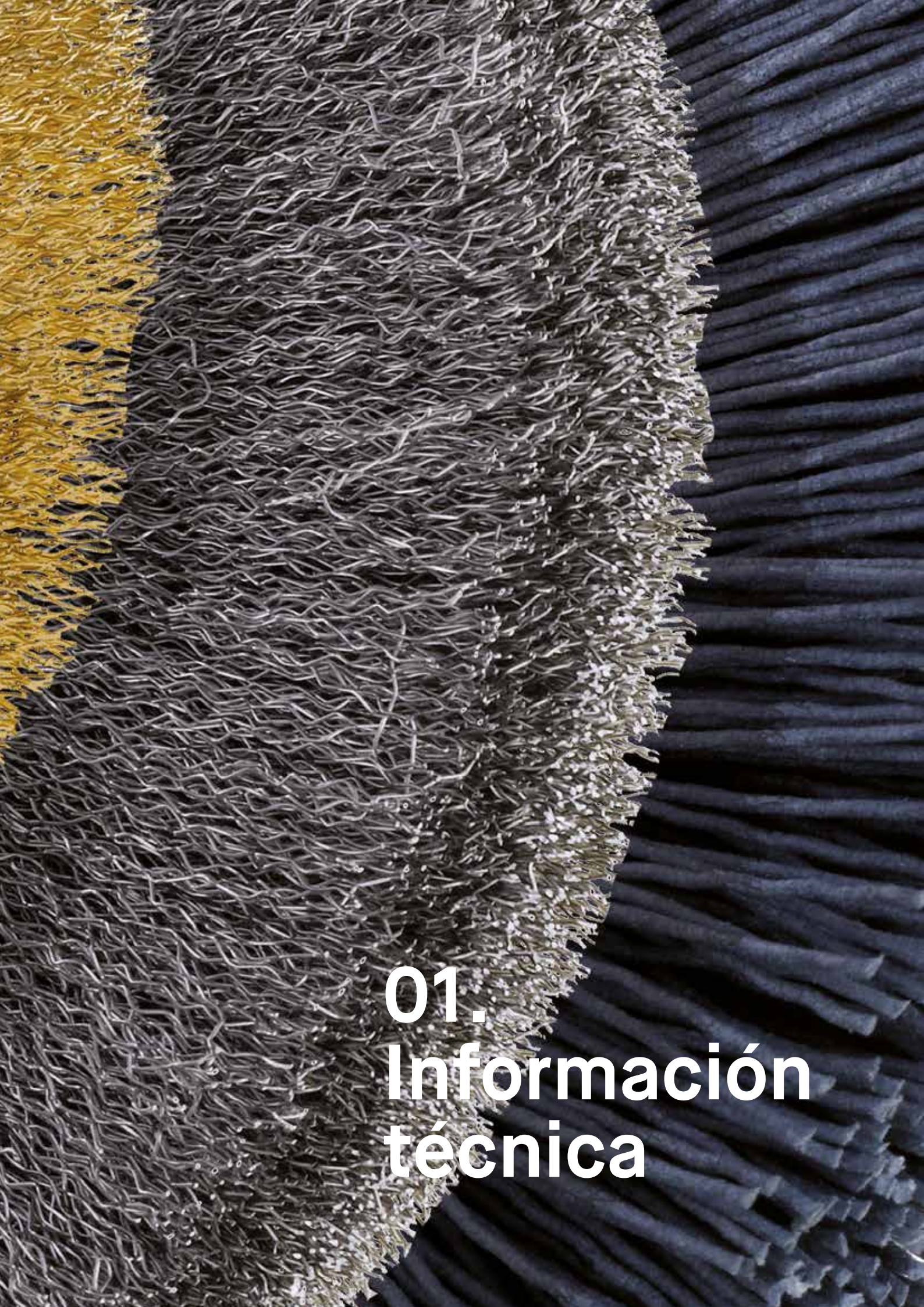

01. Información técnica

RECOMENDACIONES DE USO

En **JAZ**, prestamos especial atención a la utilización de nuestros cepillos de una forma segura. Por ello recomendamos tener en cuenta los siguientes aspectos antes de empezar a usarlos.

Es preciso prestar especial atención a aquellos cepillos que vayan a utilizarse con herramientas eléctricas o neumáticas y leer tanto las instrucciones de las herramientas como las condiciones de trabajo de los cepillos.

El trabajo de cepillado debe ser efectuado por las puntas de los alambres.

Una excesiva presión sobre el cepillo puede causar un efecto de sobre-curvatura en los alambres, incrementando la fatiga de los mismos, ocasionando su rotura prematura y, por tanto, una considerable reducción de su vida útil.

Si necesita una mayor capacidad de arranque, en lugar de ejercer una excesiva presión sobre el cepillo, le sugerimos lo siguiente:

- Emplee un cepillo más agresivo: un cepillo con alambre más grueso, con menor saliente de púa.
- Cambiar el alambre ondulado por alambre trenzado.
- Incremente la velocidad de cepillado con un modelo que pueda girar a más velocidad.
- Elegir un cepillo de mayor diámetro, en el caso de cepillos circulares.

ADVERTENCIAS DE SEGURIDAD



De acuerdo con el contenido de la **Norma Europea EN1083-2 sobre Requisitos de Seguridad en el uso de Cepillos metálicos como accesorios de maquinaria**, les requerimos el cumplimiento de las siguientes instrucciones de uso:

- Use siempre gafas protectoras, ropa y equipo adecuado.
- No utilice los cepillos en máquinas cuyas velocidades sean superiores a las máximas R.P.M. del cepillo.
- No retire ninguna protección de la máquina.
- No utilice cepillos deteriorados.
- La oxidación o cualquier otra alteración en los alambres puede afectar al rendimiento del cepillo.
- Mantenga los cepillos almacenados en estanterías, contenedores o cajas, de modo que estén protegidos de los efectos medio-ambientales (humedad, ácidos, gases, etc).



MONTAJE DEL CEPILLO

Un cepillo mal acoplado puede ocasionar daños irreparables.

Para acoplar un cepillo a una máquina es preciso prestar atención a la sujeción del cepillo:

- Si se trata de **cepillos con orificio central** comprobar que no existe holgura entre eje máquina y orificio.
- Si la **unión es con tuerca**, ésta debe roscar perfectamente en toda su longitud, además de ser apretada con la llave correspondiente.

MODELOS DE CEPILLOS "JAZ" ACCIONADOS POR MAQUINAS



Máquina velocidad habitual	Cepillos más habituales	Modelo	Diámetro cepillo
Esmeriladoras de banco fijo	Circulares, ondulados y trenzados	CT, CU, CAM, CCA, DNA, CTP, CDO	Entre 75 mm(3") y 350mm (14")
Amoladora angular (5.000 - 8.500 RPM)	Circulares, ondulados y trenzados	CT, CAM, CPL, CCA, CTP	Entre 100mm(4") y 175mm(7")
	Tazas, onduladas y trenzadas	TO, TT, TCA, TOG, TTG, TCAG, TNA, TOP, TTP	Entre 80mm (3.1/4") y 150mm (6")
	Discos de láminas	DLZ, DLO	
Mini amoladora angular (10.000-12.500 RPM)	Altas revoluciones tipo taza, cónico y disco	HSC, HST, HSD, HSK, HSP, HSR, HCA, HSCG, HSTG, HCAG, HSKG, HSDG, HSCP, HSTP, HSRP	Entre 65mm (2.9/16") y 115 mm (4.1/2")
	Discos de Láminas	DLZ, DLO	
Amoladoras rectas taladro portátil (15.000-20.000 RPM)	Discos y brochas industriales con espiga	CDE, CAE, B, BA, BB, BC, BF, BH, BD, BI, BE, BR, BCP, BEC, BOL, BP	Entre 12 mm (1/2") y 75mm(3")
	Abanicos lijadores	AL	
Taladro bricolage (4.500 RPM)	Discos, tazas y brochas con espiga	BDER, BTE, BBC, BDOR, CNA, BS, BNR, FH, L1,L2, L1F, LAC, LTON	Entre 26 mm (1") y 100 mm (4")
	Abanicos lijadores	AL	
Maquina industrial	Circulares y brochas sin espiga, ondulados, trenzados y nylon abrasivo.	CUCB, BCSE, CA, CCM, CEPILLOS ESPECIALES	



TIPO DE FILAMENTO, GROSOR Y SALIENTE

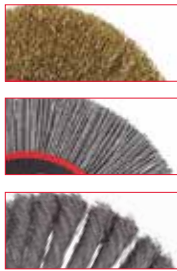

Cepillos vs. Abrasivos

El efecto que ejercen las púas de los cepillos es un raspado o arañado producido por multitud de pequeñas cuchillas que arrancan partículas de óxido, pintura, adherencias diversas, etc. A diferencia de las herramientas abrasivas, los cepillos metálicos no producen abrasión, es decir, no queman la superficie a tratar. Los cepillos arrancan las partículas pegadas a la base, sin dañarla.

Una ventaja añadida de los cepillos es que, al contrario que los abrasivos, se adaptan a superficies irregulares gracias al carácter flexible del alambre.

La elección del cepillo depende en gran medida del tipo de acabado que se desea obtener (fino, basto, etc), y del tipo de material a cepillar (acero, aluminio, madera, etc). Además, en el caso de los cepillos accionados por máquina, es necesario conocer las características de la máquina en la que se va a fijar el cepillo:

- Diámetro máximo permitido.
- Velocidad de giro (R.P.M.).
- Características del eje (diámetro o tipo de rosca: M14, W5/8"-11, etc).

Alambre Ondulado, Trenzado y Nylon abrasivo

Los **cepillos ondulados**, por su mayor flexibilidad, son apropiados para trabajar sobre superficies irregulares y ofrecen un acabado más regular y fino.

Los **cepillos de nylon abrasivo** tienen la flexibilidad del acero ondulado y además ofrece un acabado más fino.

El **alambre trenzado o retorcido**, confiere al cepillo mayor duración y gran capacidad de arranque, pero un acabado más basto.

Grosor de Alambre y Características del Nylon Abrasivo

El **diámetro** del alambre incide en el tipo de acabado que se obtiene:

- Cuanto más grueso es el alambre, más basto es el cepillado y mayor el arranque.
- Un alambre fino ofrece un acabado suave.
- Cuanto mayor es el número del grano de nylon, el acabado es más fino.

Saliente de Púa

Un saliente de púa largo da como resultado un cepillo flexible, obteniéndose un efecto uniforme, incluso en superficies irregulares. Un menor saliente de púa da como resultado una mayor capacidad de arranque.

DIMENSIÓN DEL CEPILLO Y R.P.M.

El diámetro exterior del cepillo influye en la velocidad periférica.

Cuanto mayor es el diámetro del cepillo menos rotaciones necesita para conseguir el resultado deseado, por lo tanto, la conclusión es que, a menos RPM, obtenemos mejor resultado en menos tiempo.

Para un cepillado eficaz se recomienda elegir el cepillo adecuado para la máquina que se va a utilizar.

Tener en cuenta las RPM máximas de la máquina, protecciones etc...

VELOCIDAD R.P.M.

Velocidad Periférica

La velocidad periférica a la que gira un cepillo depende de las r.p.m. de la máquina y del diámetro del cepillo. Para obtener el máximo rendimiento de un cepillo (conseguir el arranque deseado con el mínimo desgaste del cepillo), hay que trabajar a la velocidad periférica adecuada. A una velocidad excesiva el filamento del cepillo no arranca sino que se deforma y tiende a barrer la zona de trabajo. Si la velocidad es insuficiente el choque entre el filamento y el material a cepillar es demasiado débil para que se consiga el arranque esperado.

Velocidades de corte [m/s]

Eliminación	Acero	Inoxidable y latón	Nylon
Rebaba	25-35m/s	20-25m/s	15/20m/s
Cordón Soldadura	40-45m/s	35-35m/s	
Óxidos, Lacas, Corrosión	30-35m/s	20-25m/s	15-20m/s
Pinturas y Cascarilla	40-45m/s	35/35m/s	
Conversión m/sec en ft/min.: 1 m/sec = 197 ft/min. 1 ft / min. = 5,08 m/sec			

Material	Ø mm	Ø ''	Código	
Acero gris duro	0,12	.005	A	
	0,15	.006	B	
Acero latonado	0,20	.008	C	
	0,25	.010	D	
	0,30	.012	E	
	0,35	.014	F	
	0,40	.016	G	
	0,50	.020	H	
	12x0,23	12x.009	#	
	6 x 0,353 + 3 x 0,20	6 x .014 + 3 x .008	@	
	Acero Inoxidable	0,15	.006	M
		0,20	.008	N
0,30		.012	Z	
0,40		.016	P	
0,50		.020	Q	
7 x 0,35		7 x .013	@Z	
Latón	0,08	.003	U	
	0,30	.012	V	
	0,40	.016	X	
Acero gris	0,37	.015	J	
	0,50	.020	K	
Alpaca	0,80	.032	L	
	0,08	.003	O	
Acero plano duro	0,90 x 0,50	.035 x .020	T	
Acero galvanizado	0,43	.017	S	
Alambre plastificado	3 x 0,20 + 6 x 0,35	3 x .008 + 6 x .014	W	
	0,50	.020	Y	

n RPM	Ø del cepillo d _i [mm]															
	25	30	40	50	60	75	80	100	115	125	150	175	200	250	300	
1.000	1	2	2	3	3	4	4	5	6	7	8	9	10	13	16	
1.250	2	2	3	3	4	5	5	7	8	8	10	11	13	16	20	
1.500	2	2	3	4	5	6	6	8	9	10	12	14	16	20	24	
1.750	2	3	4	5	5	7	7	9	11	11	14	16	18	23	27	
2.000	3	3	4	5	6	8	8	10	12	13	16	18	21	26	31	
2.500	3	4	5	7	8	10	10	13	15	16	20	23	26	33	39	
3.000	4	5	6	8	9	12	13	16	18	20	24	27	31	39	47	
3.500	5	5	7	9	11	14	15	18	21	23	27	32	37	46	55	
4.000	5	6	8	10	13	16	17	21	24	26	31	37	42	52	63	
4.500	6	7	9	12	14	18	19	24	27	29	35	41	47	59	71	
5.000	7	8	10	13	16	20	21	26	30	33	39	46	52	65	79	
5.500	7	9	12	14	17	22	23	29	33	36	43	50	58	72		
6.000	8	9	13	16	19	24	25	31	36	39	47	55	63	79		
6.500	9	10	14	17	20	26	27	34	39	43	51	60	68			
7.000	9	11	15	18	22	27	29	37	42	46	55	64	73			
7.500	10	12	16	20	24	29	31	39	45	49	59	69	79			
8.000	10	13	17	21	25	31	34	42	48	52	63	73				
10.000	13	16	21	26	31	39	42	52	60	65	79					
12.000	16	19	25	31	38	47	50	63	72	79						
14.000	18	22	29	37	44	55	59	73								
16.000	21	25	34	42	50	63	67									
20.000	26	31	42	52	63	79										
22.000	29	35	46	58	69											
25.000	33	39	52	65	79											

Ø Cepillo		Ø Alambre		I.S.W.G
mm	pulgadas	mm	pulgadas	
25	1''	0,08	0,003''	44
50,8	2''	0,1	0,004''	42
76,2	3''	0,12	0,005''	40
101,6	4''	0,15	0,006''	38
127	5''	0,2	0,008''	36
152,4	6''	0,25	0,01''	33
177,8	7''	0,3	0,0118''	31
203,2	8''	0,35	0,0138	29
228,6	9''	0,4	0,016''	27
254	10''	0,5	0,02''	25
279,4	11''	0,8	0,0315''	21



Ejemplo
 Diámetro del Cepillos d_i=150mm
 Nº de revoluciones: 3000 r.p.m
 Velocidad de Corte: 24m/s
 Nº de revoluciones: 5.000 r.p.m.
 Velocidad de corte (v) = $\frac{d_i \times \pi \times n^{\circ} \text{ de rev. (n)}}{1.000 \times 60}$

PRINCIPALES ACCIONES A REALIZAR CON CEPILLOS



Desbarbar

Desbarbar, es la acción de quitar rebabas, estas se producen normalmente tras realizar operaciones de corte o mecanizado sobre determinados materiales como el acero, inox, aluminio, latón, etc.

- Para desbarbar **acero al carbono** lo más idóneo es utilizar cepillos con púas de acero al carbono. Por norma, cuanto mayor diámetro tiene el filamento más poder de arranque tiene el cepillo.
- Para desbarbar **acero Inoxidable**, se aconseja utilizar cepillos con púa de acero inox para evitar problemas de contaminación del material.
- Para desbarbar **latón** se recomienda que las púas del cepillo sean de latón. Hay muchos materiales y aleaciones que también se rebaban, se debe probar en cada caso la opción más adecuada.



Texturizar

Texturizar, es la acción de cambiar el aspecto superficial de un material. La madera es un material típico a aplicar esta acción. Al pasar un cepillo de acero sobre una superficie de madera conseguimos resaltar la veta más dura dando lugar a un aspecto de madera envejecida. A este proceso también se le conoce con el término "**Rusticar**".

El **diámetro** del alambre es importante para la obtención de un buen resultado, las maderas nobles son más duras y necesitan mayor diámetro de alambre que las maderas blandas.

Para el **acabado final**, algunos expertos utilizan cepillos de nylon abrasivo, estos suavizan el paso agresivo del acero.

También **se texturizan otros materiales**, como el acero inoxidable, la piedra, el caucho. Texturizar el acero inoxidable también se conoce como "**satinar**". Para satinar el acero inoxidable se utiliza una amplia gama de productos, los más habituales son los discos abrasivos, pero en algunos casos se utilizan cepillos de nylon abrasivo, acoplados a una amoladora satinadora.



Gastar material

Eliminación de pintura, óxido, suciedad, recubrimientos en piezas de metal etc...

El **cepillo de púas de acero**, es la herramienta idónea para esta acción. Las púas de alambre arrancan el óxido, la pintura, capas de baño etc... con mucha facilidad.

En cualquiera de los formatos de cepillo, taza, circular, brocha etc... el comportamiento es perfecto. Si el resultado no es el esperado, probar ampliando el diámetro del alambre o bien cambiando de un alambre ondulado a un alambre trenzado con más poder de arranque.



Limpiar

Eliminación de **etiquetas, Cordones de soldadura, Decapado de alambón, Limpieza de Moldes, Polvo de fundición, Tampografía en pieza metálica, bandas transportadoras** etc...

No siempre los cepillos de acero son la solución adecuada, dependiendo de la superficie que haya que limpiar podemos recurrir a **fibras sintéticas** (nylon, polipropileno, pekalon etc..) para realizar acciones de limpieza. Por ejemplo, una banda transportadora de plástico no se podrá limpiar con cepillos de acero, pero sí con cepillos de fibras sintéticas.

Existen otro tipo de cepillos fabricados con **fibras naturales** como (Pelo de caballo, Tampico, Pelo de jabalí etc..). Este tipo de fibras tienen la virtud de no crear carga estática, en algunos procesos de limpieza, el rozamiento de las fibras sintéticas con las superficies genera electricidad estática y no sirven, de ahí que se recurra a este tipo de fibras vegetales.



Barrer

Eliminar arenas de fundido, polvo, harinas, etc.. Cepillos de **fibras sintéticas** son los más adecuados para este tipo de acción. Normalmente se trata de eliminar sustancias que no se encuentran muy adheridas a la superficie.

El **sector de alimentación** es un usuario habitual de este tipo de aplicaciones.



Acabado















Mejora el acabado superficial. Por centrar la acción de acabado en el mundo de los cepillos, estamos limitados a la gama de fibras que permitan amoldarse a la fabricación de cepillos. De ahí que con cepillos no se puedan conseguir acabados que son factibles con otros materiales como circulares de paño, circulares de esponjas abrasivas etc...

En el mercado, hay disponibles fibras el nylon abrasivo, el óxido de aluminio, diamante, etc.. son los abrasivos más utilizados en cepillos. Con este tipo de cepillos se consiguen rebabados finos y mejoras en el acabado superficial. Se trata de filamentos de fibra sintética impregnados en los diferentes tipos de abrasivo ya descritos. La fibra más utilizada es el Nylon Abrasivo.

Acabado	Grado					Arranque	Flexibilidad
	ALAMBRE	NYLON ABRASIVO	LIJA	PULIDO	BARRER		
BASTO	W1	NA1	SP1	P1	SW1		
MEDIO	W2	NA2	SP2	P2	SW2		
FINO	W3	NA3	SP3	P3	SW3		
SUPERFINO	W4	NA4	SP4	P4	SW4		
NEUTRO	W5	NA5	SP5	P5	SW5		

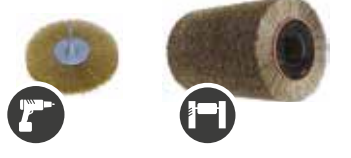

ELECCIÓN DEL CEPILLO EN FUNCIÓN DE LA ACCIÓN A REALIZAR

SUPERFICIE	 Desbarbar	 Texturizar	 Limpiar (cordón de soldadura)
ACERO			
ALUMINIO			
INOXIDABLE			
LATÓN			
MADERA			
CAUCHO			
PIEDRA			



AMOLADORA

















TALADRO



MÁQUINA FIJA



MÁQUINA INDUSTRIAL

 Gastar material (pintura, oxido, etc.)	 Barrer (polvo, arena, etc.)	 Acabado (mejora acabado superficial)
		
		
		
		
		

 ROTALÍN

 A MANO

 MINI-AMOLADORA

 MAQ. PORTATIL MADERA

SUPERFICIE A TRATAR

Debemos de conocer sobre que material hay que trabajar; acero, inoxidable, aluminio, madera etc... No existe ninguna normativa que nos condicione a un tipo de cepillo para cada tipo de superficie, pero si existen unos criterios generales que son los que vamos a utilizar.



ACERO AL CARBONO

Para cepillar material de acero al carbono, lo más habitual es utilizar cepillos con púas de acero al carbono. Solo en los casos que el acero al carbono se encuentre a altas temperaturas se recomienda utilizar cepillos de Inox. El acero al carbono se oxida con el calor y el inoxidable no.



ACERO INOXIDABLE

Por norma se recomienda utilizar cepillos de alambre inoxidable para cepillar superficies de acero inoxidable, para evitar problemas de oxidación en el material.



MADERA

La madera tiene unas peculiaridades diferentes a otros materiales. El usuario final es quien sabe que acabados busca y eso puede cambiar los criterios a la hora de seleccionar los cepillos. Generalmente son cepillos de acero al carbono junto con cepillos de nylon abrasivo. Dependerá del tipo de madera (duras o blandas) la elección del grosor del alambre, así como del grano del nylon abrasivo.



ANTI-CHISPA

Consideramos Anti-Chispa a aquellas superficies metálicas donde no se deben generar chispa a la hora de ser cepilladas por hallarse en ambientes con riesgo de explosión. Para cepillar superficies y no generar chispa, recurrimos a cepillos de púas de Latón.



OTRAS SUPERFICIES

Caucho: En los procesos de cepillado de caucho, tanto fabricantes de neumáticos, recauchutado, como componentes en metal-caucho utilizan cepillos de acero al carbono.

Piel-cuero: El sector el calzado también recurre a cepillos de acero al carbono para preparar la piel antes de pegarla a la suela.

Joyería: Para trabajar estas delicadas superficies, los joyeros recurren a cepillos de latón y de alpaca con filamentos muy finos (0,08mm).

Piedra: Este tipo de superficies se suele trabajar con cepillos de acero y también con cepillos abrasivos. Se consigue por una lado quitar elementos blandos de la piedra así como acabados satinados y/o envejecidos. En superficies de mármol, Quarzo, granito, cerámica, terrazo es habitual el uso de cepillos abrasivos.

PASOS NECESARIOS PARA LA CORRECTA ELECCIÓN DE UN CEPILLO

La elección de un cepillo depende de varios criterios a tener en cuenta

1. Material sobre el que se trabaja



Acero



Inox / aluminio



Anti-chispa



Madera



otros

2. Herramienta que se utiliza



Taladro



Amoladora



Mini-amoladora



Rotalín



Máquina Portátil Madera



Máquina fija



Máquina industrial



A mano

3. Acción a realizar



Limpiar

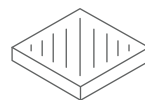

Texturizar

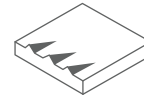

Desbarbar

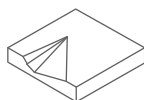

Gastar material

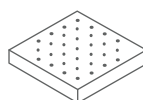

Acabado



Pulir

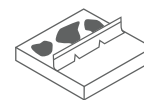

Barrer

4. Acabado que se quiere obtener

Acabado	Grado					Arranque	Flexibilidad
	ALAMBRE	NYLON ABRASIVO	LIJA	PULIDO	BARRER		
BASTO	W1	NA1	SP1	P1	SW1		
MEDIO	W2	NA2	SP2	P2	SW2		
FINO	W3	NA3	SP3	P3	SW3		
SUPERFINO	W4	NA4	SP4	P4	SW4		
NEUTRO	W5	NA5	SP5	P5	SW5		

GAMA DE ALAMBRES METÁLICOS



Alambres de Acero Latonado

Ofrecen flexibilidad y alto rendimiento. Material protegido contra la oxidación. Apropiado para la obtención de una amplia gama de acabados. Resistencia a la tracción 230-250 Kgs/mm². Contenido de carbono 0,75%. Grosores disponibles (mm.): 0,15 - 0,20 - 0,25 - 0,30 - 0,35 - 0,40 - 0,50. Asimismo disponemos de los siguientes alambres cableados: 6x0,23 - 12x0,23 - (3x0,20)+(6x0,35).



Alambres de Latón

Alambres que no producen chispas durante el cepillado. Idóneos para acabados finos en materiales no férricos. Resistencia a la tracción 80-95 Kgs/mm². Grosores disponibles (mm.): 0,08 - 0,30 - 0,40.



Cepillos de Alambre Cableado. Alto Rendimiento

Los cepillos de Alto Rendimiento están fabricados con cablecillo o alambre cableado, consistente en grupos de alambre latonado o inoxidable de alta resistencia, que forman una unidad flexible y compacta. Con él se obtiene un tipo de acabado y capacidad de arranque similares al monofilamento de 0,20 y 0,30 mm. Proporcionan importantes ventajas:

- Rendimiento: 50% más de vida útil, por su mayor resistencia a la fatiga.
- Flexibilidad: Mejor adaptación a las irregularidades.
- Seguridad: Elimina las roturas de grandes trozos de alambre y evita sus proyecciones.



Cepillos de Alambre Plastificado

El alambre plastificado supone una novedad en la cepillería metálica que aporta un componente de comodidad y seguridad a la manipulación de los cepillos metálicos ya que el recubrimiento de los alambres evita los pinchazos y protege del calor al extraer el cepillo después de haber sido utilizado. Proporcionan un alto rendimiento como consecuencia del reducido nivel de roturas de los alambres plastificados en comparación con alambres equivalentes sin recubrimiento.



Alambres de Acero Gris

Apropiados para cepillos trenzados y ondulados en los que ofrecen una gran capacidad de arranque. No adecuado para superficies de acero inoxidable. Resistencia a la tracción 200-275 Kgs/mm². Contenido de carbono 0,50-0,60%. Grosores disponibles (mm.): 0,12 - 0,20 - 0,30 - 0,37 - 0,50 - 0,80. Asimismo disponemos de alambres de acero Bessemer en 0,10 mm.



Alambres de Acero Inoxidable

Estos alambres se utilizan para el cepillado de superficies de acero inoxidable, aluminio o metales no férricos. El acero inoxidable trefilado y convertido en alambre se vuelve ligeramente magnético. Resistencia a la tracción 160-180 Kgs/mm². Según norma AISI 304-L.



Alambres de Alpaca

Apropiado para pulidos finos en superficies de tonalidad plateada. Disponible en grosor de 0,08 mm. Contenido de cobre: 60-65%; Zinc: 22-25%; Níquel: 11-13%. Grosores disponibles (mm.): 0,15 - 0,20 - 0,30 - 0,40 - 0,50. También disponemos de alambres de acero inoxidable según normas AISI 302 y AISI 316-L, así como de alambres inoxidables cableados 7x0,35.

GAMA DE FIBRAS SINTÉTICAS

Materiales

FIBRAS SINTÉTICAS		RESISTENCIA TEMP. °C	ABSORCIÓN ACUOSA	1. GASOLINA	2. ACEITE VEGETAL	3. BENZOL	4. TRICLOROETILENO	5. ACETONA	6. VASELINA	7. SOSA CÁUSTICA	8. POTASA CÁUSTICA	9. ÁCIDO CÍTRICO	10. ÁCIDO SULFÚRICO	11. ÁCIDO NÍTRICO	12. ÁCIDO CLORHÍDRICO	13. ACETATO DE ETILO	PROPIEDADES
Poliamida 6-40	PA 6-40	-40 +80	10 %														Especial para bajas temperaturas.
Poliamida 6 FH	PA6FH	-20 +100	9,5 %														Fibra con un retardante de la combustión.
Poliamida 6.6	PA66	-30 +110	8,5 %														Alta resistencia mecánica a la fatiga y al desgaste.
Poliamida 6.12	PA612	-30 +110	3 %														Fibras de alta calidad con un alto grado de memoria y recuperación.
Poliamida 6.12 Abrasiva	CASI OXAL	-20 +110	3 %														Fibras abrasivas de alta calidad. Carburo de silicio (CASI) y Óxido de aluminio (OXAL).
Rilsan	RSS	-20 +150	3 %														Muy buena calidad para trabajos intensos.
Pekalón	PPS	-30 +190	0,02 %														Especial para altas temperaturas.
Poliéster PBT	PBT	-20 +140	0 %														Resistencia al desgaste muy alta. Industria alimentaria.
Polipropileno	PP	-15 +80	0,6 %														Con tratamiento antiUV. Buena rigidez.
Polietileno	PE	-15 +65	0,2 %														Muy flexible, buena resistencia al impacto.

■ Resiste
■ Resistencia limitada
■ No resiste

GUÍA DE SOLUCIONES

Existen una gran cantidad de variables que inciden en una determinada aplicación de cepillado.

En caso de que el cepillo que esté utilizando no le proporcione el resultado deseado, consulte el cuadro siguiente en el que le recomendamos una serie de soluciones ante los problemas que con mayor frecuencia se dan entre los usuarios de nuestros productos.

Para **más información** no dude en contactar con nuestro **Departamento Técnico**.

Problema	Soluciones Recomendadas
El cepillado es excesivamente agresivo	<ul style="list-style-type: none"> • Elegir un cepillo con mayor saliente de púa • Elegir un cepillo con alambre más fino • Trabajar a menor velocidad
Se requiere un acabado más fino	<ul style="list-style-type: none"> • Elegir un cepillo con mayor saliente de púa • Elegir un cepillo de alambre más fino • Elegir un cepillo de nylon abrasivo
El cepillado no es uniforme	<ul style="list-style-type: none"> • Reducir presión de cepillado • Elegir un cepillo de alambre más fino • Trabajar a menor velocidad
La vida útil del cepillo es corta	<ul style="list-style-type: none"> • Elegir un cepillo con alambre más fino • Elegir un cepillo de mayor anchura • Reducir presión de cepillado



ROSCAS MÚLTIPLES Y ADAPTADORES



Casquillo roscado

El casquillo roscado, de diseño exclusivo y patentado, que incorporan los cepillos **JAZ** presenta una serie de características singulares:

- Facilita el apriete a máquina.
- Aumenta la resistencia del cepillo ante posibles deformaciones.
- La opción de multirrosca permite utilizar el mismo cepillo en máquinas con ejes roscados diferentes:
 - **Casquillo R88**: válido para máquinas W5/8-11" y M14-2.
 - **Casquillo R77**: válido para máquinas M10x1,25 y M10x1,5.

Mediante estos desarrollos innovadores **JAZ** pretende facilitar el trabajo de sus distribuidores, permitiéndoles reducir el número de referencias a incorporar y mejorar el servicio a sus clientes usuarios.

Adaptadores de rosca

JAZ ofrece diversas alternativas de adaptadores desde rosca W5/8-11":

- ADP. W5/8-F10: adaptador a M10x1,25.
- ADP. W5/8-M10: adaptador a M10x1,5.
- ADP. W5/8-U38: adaptador a 3/8"-24.
- ADP. W5/8-R77: adaptador múltiple a M10x1,25 y M10x1,5.

Esta opción, combinada con un cepillo con rosca R88, puede llegar a sustituir 4 opciones de rosca diferentes.

SOLUCIONES DE CEPILLADO A MEDIDA

Desde nuestro Departamento de Ingeniería ofrecemos soluciones de cepillado para distintos procesos industriales y necesidades planteadas por los diferentes sectores que demandan productos a medida.

La fabricación de cepillos técnicos requiere de la colaboración directa entre fabricante y usuario. En **JAZ**, contamos con personal especializado y medios técnicos apropiados para atender sus consultas y ofrecerle la solución más adecuada a su solicitud.

Ofrecemos un servicio integral que abarca la **definición de la forma y materiales**, la **fabricación de soportes necesarios** (ejes o rotores), la **formación del usuario** e incluso la **automatización del proceso de cepillado**.

El conocimiento de los diferentes alambres y materiales es de crucial importancia en la definición del cepillo idóneo para cada requerimiento. En **JAZ** disponemos de alambres de acero de alta resistencia entre 0,08 y 0,80 mm., alambres de acero inoxidable, de latón, alpaca, nylon abrasivo, etc. Asimismo ofrecemos los alambres cableados de alto rendimiento en acero y acero inoxidable. **JAZ** puede suministrar cepillos con diferentes orificios: liso, con chavetero o con chaveta.

Los **sectores** de actividad en los que trabajamos son muy diversos.

Entre ellos cabe destacar los siguientes:

- Construcción
- Rebabados de tubo
- Inyección de caucho-metal
- Tratamiento de envases
- Limpieza de sierras de cinta
- Tratamientos en piedra
- Texturización de madera
- Alimentación
- Decoletaje
- Limpieza de alambón
- Recauchutado
- Limpieza de moldes
- Rebabado de piezas de automoción...

Los clientes confían en nuestra experiencia adquirida a lo largo de nuestra trayectoria de más de 90 años dedicados a la cepillería metálica.

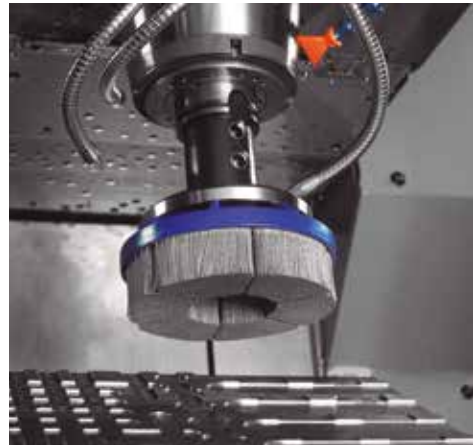



ACERO



ST



JAZ

02.
**Cepillos
metálicos**

Características Técnicas CT

Diseñados para trabajar de forma individual con amplias posibilidades en dimensiones, ejes y alambres.

Aplicaciones CT

Eliminación de óxidos, pinturas, cascarillas, rebabas, etc.
Limpieza de piezas de fundición. Recauchutado.
Tratamiento de superficies metálicas, caucho, plásticos, madera, vidrio, etc.

CT Circular Ondulado



ACCIÓN	DESBARBAR, LIMPIAR, TEXTURIZAR
SUPERFICIE	ACERO / AC. INOX. / ALUMINIO / ANTI CHISPA
HERRAMIENTA	MÁQUINA FIJA
ACABADO	BASTO, MEDIO, FINO
ARRANQUE	ALAMBRE ● 0,12-0,20 mm ● 0,30-0,40 mm ● 0,50-0,80 mm
FLEXIBILIDAD	● 0,12-0,20 mm ● 0,30-0,50 mm

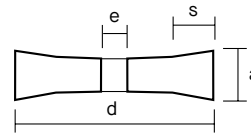

EJEMPLO DE PEDIDO
CT 1507E 99
1.Modelo: CT
2.Cód. Artículo: 1507
3.Cód. Alambre: E
4.Multije: 99

Ver plano de construcción en página 112

Diámetro exterior (d)		Nº hileras	Ancho (a)		Saliente (s)		Eje (e)		Multije (e)		Acero latonado					Inox.			Latón	R.P.M. Máx.
mm	"		mm	"	mm	"	mm	"	mm	"	0,12 mm .005"	0,15 mm .006"	0,20 mm .008"	0,30 mm .012"	0,40 mm .016"	0,50 mm .020"	0,20 mm .008"	0,30 mm .012"	0,30 mm .012"	
50	2"	3	12	1/2"	9	3/8"					0503A	0503B	0503C	0503E	0503G	0503H	0503N	0503Z	0503V	12.000
		4	14	9/16"							0504A	0504B	0504C	0504E	0504G	0504H	0504N	0504Z	0504V	
		5	15	5/8"							0505A	0505B	0505C	0505E	0505G	0505H	0505N	0505Z	0505V	
75	3"	3	12	1/2"	22	7/8"	10	3/8"	-	-	0703A	0703B	0703C	0703E	0703G	0703H	0703N	0703Z	0703V	12.000
		4	14	9/16"							0704A	0704B	0704C	0704E	0704G	0704H	0704N	0704Z	0704V	
		5	16	5/8"							0705A	0705B	0705C	0705E	0705G	0705H	0705N	0705Z	0705V	
		6	19	3/4"							0706A	0706B	0706C	0706E	0706G	0706H	0706N	0706Z	0706V	
		7	20	3/4"							0707A	0707B	0707C	0707E	0707G	0707H	0707N	0707Z	0707V	
		9	25	1"							0709A	0709B	0709C	0709E	0709G	0709H	0709N	0709Z	0709V	
100	4"	3	12	1/2"	18	11/16"	13	1/2"	13	1/2"	1003A	1003B	1003C	1003E	1003G	1003H	1003N	1003Z	1003V	6.500
		4	14	9/16"							1004A	1004B	1004C	1004E	1004G	1004H	1004N	1004Z	1004V	
		5	16	5/8"							1005A	1005B	1005C	1005E	1005G	1005H	1005N	1005Z	1005V	
		6	19	3/4"							1006A	1006B	1006C	1006E	1006G	1006H	1006N	1006Z	1006V	
		7	22	7/8"							1007A	1007B	1007C	1007E	1007G	1007H	1007N	1007Z	1007V	
		9	26	1"							1009A	1009B	1009C	1009E	1009G	1009H	1009N	1009Z	1009V	
		3	13	1/2"							1203A	1203B	1203C	1203E	1203G	1203H	1203N	1203Z	1203V	
		4	15	5/8"							1204A	1204B	1204C	1204E	1204G	1204H	1204N	1204Z	1204V	
		5	19	3/4"							1205A	1205B	1205C	1205E	1205G	1205H	1205N	1205Z	1205V	
125	5"	6	19	3/4"	30	1.5/32"	20	3/4"	20	3/4"	1206A	1206B	1206C	1206E	1206G	1206H	1206N	1206Z	1206V	6.500
		7	22	7/8"							1207A	1207B	1207C	1207E	1207G	1207H	1207N	1207Z	1207V	
		9	25	1"							1209A	1209B	1209C	1209E	1209G	1209H	1209N	1209Z	1209V	
		3	12	1/2"							1503A	1503B	1503C	1503E	1503G	1503H	1503N	1503Z	1503V	
		4	15	5/8"							1504A	1504B	1504C	1504E	1504G	1504H	1504N	1504Z	1504V	
		5	19	3/4"							1505A	1505B	1505C	1505E	1505G	1505H	1505N	1505Z	1505V	
		6	19	3/4"							1506A	1506B	1506C	1506E	1506G	1506H	1506N	1506Z	1506V	
		7	25	1"							1507A	1507B	1507C	1507E	1507G	1507H	1507N	1507Z	1507V	
		9	32	1.1/4"							1509A	1509B	1509C	1509E	1509G	1509H	1509N	1509Z	1509V	
175	7"	3	19	3/4"	40	1.5/8"	13	1/2"	13	1/2"	1703A	1703B	1703C	1703E	1703G	1703H	1703N	1703Z	1703V	4.500
		4	17	11/16"							1704A	1704B	1704C	1704E	1704G	1704H	1704N	1704Z	1704V	
		5	20	3/4"							1705A	1705B	1705C	1705E	1705G	1705H	1705N	1705Z	1705V	
		6	19	3/4"							1706A	1706B	1706C	1706E	1706G	1706H	1706N	1706Z	1706V	
		7	27	1.1/16"							1707A	1707B	1707C	1707E	1707G	1707H	1707N	1707Z	1707V	
		9	32	1.1/4"							1709A	1709B	1709C	1709E	1709G	1709H	1709N	1709Z	1709V	
		3	14	1/2"							2003A	2003B	2003C	2003E	2003G	2003H	2003N	2003Z	2003V	
		4	17	11/16"							2004A	2004B	2004C	2004E	2004G	2004H	2004N	2004Z	2004V	
		5	20	3/4"							2005A	2005B	2005C	2005E	2005G	2005H	2005N	2005Z	2005V	
200	8"	6	25	1"	40	1.5/8"	26	1"	26	1"	2006A	2006B	2006C	2006E	2006G	2006H	2006N	2006Z	2006V	4.500
		7	27	1.1/16"							2007A	2007B	2007C	2007E	2007G	2007H	2007N	2007Z	2007V	
		9	35	1.3/8"							2009A	2009B	2009C	2009E	2009G	2009H	2009N	2009Z	2009V	
		50		2"																
		51		2"																

CT Circular Ondulado

Diámetro ext. (d)		Nº hileras	Ancho (a)		Saliente (s)		Eje (e)		Multieje (e)		Acero latonado						Inox.		Latón	R.P.M. Máx.		
mm	"		mm	"	mm	"	mm	"	mm	"	0,12 mm .005"	0,15 mm .006"	0,20 mm .008"	0,30 mm .012"	0,40 mm .016"	0,50 mm .020"	0,20 mm .008"	0,30 mm .012"	0,30 mm .012"			
225	9"	3	15	1/2"	53	2.1/16"					2203A	2203B	2203C	2203E	2203G	2203H	2203H	2203Z	2203V	3.600		
		4	19	3/4"							2204A	2204B	2204C	2204E	2204G	2204H	2204N	2204Z	2204V			
		5	22	7/8"							2205A	2205B	2205C	2205E	2205G	2205H	2205N	2205Z	2205V			
		6	27	1.1/16"							2206A	2206B	2206C	2206E	2206G	2206H	2206N	2206Z	2206V			
		7	29	1.1/8"							2207A	2207B	2207C	2207E	2207G	2207H	2207N	2207Z	2207V			
9	35	1.3/8"	2209A	2209B	2209C	2209E	2209G	2209H	2209N	2209Z	2209V											
250	10"	3	15	1/2"	65	2.5/8"	13	1/2"	13	1/2"	2503A	2503B	2503C	2503E	2503G	2503H	2503N	2503Z	2503V		3.000	
		4	22	7/8"							2504A	2504B	2504C	2504E	2504G	2504H	2504N	2504Z	2504V			
		5	25	1"							2505A	2505B	2505C	2505E	2505G	2505H	2505N	2505Z	2505V			
		6	28	1.1/8"							2506A	2506B	2506C	2506E	2506G	2506H	2506N	2506Z	2506V			
		7	35	1.3/8"							2507A	2507B	2507C	2507E	2507G	2507H	2507N	2507Z	2507V			
		9	39	1.1/2"							2509A	2509B	2509C	2509E	2509G	2509H	2509N	2509Z	2509V			
		30	1.3/16"	3003A							3003B	3003C	3003E	3003G	3003H	3003N	3003Z	3003V				
300	12"	4	22	7/8"	90	3.5/8"	22	3/4"	22	3/4"	3004A	3004B	3004C	3004E	3004G	3004H	3004N	3004Z	3004V			2.400
		5	25	1"							3005A	3005B	3005C	3005E	3005G	3005H	3005N	3005Z	3005V			
		6	29	1.3/4"							3006A	3006B	3006C	3006E	3006G	3006H	3006N	3006Z	3006V			
		7	35	1.3/8"							3007A	3007B	3007C	3007E	3007G	3007H	3007N	3007Z	3007V			
		9	39	1.1/2"							3009A	3009B	3009C	3009E	3009G	3009H	3009N	3009Z	3009V			
		35	1.3/8"	3503A							3503B	3503C	3503E	3503G	3503H	3503N	3503Z	3503V				
		36	1.3/8"	3504A							3504B	3504C	3504E	3504G	3504H	3504N	3504Z	3504V				
350	14"	5	27	1.1/16"	115	4.5/8"	26	1"	26	1"	3505A	3505B	3505C	3505E	3505G	3505H	3505N	3505Z	3505V	3.600		
		6	31	1.1/4"							3506A	3506B	3506C	3506E	3506G	3506H	3506N	3506Z	3506V			
		7	38	1.1/2"							3507A	3507B	3507C	3507E	3507G	3507H	3507N	3507Z	3507V			
		9	41	1.5/8"							3509A	3509B	3509C	3509E	3509G	3509H	3509N	3509Z	3509V			
		51	2"																			

Nota: Las anchuras de los cepillos se entienden como orientativas. Para anchuras, alambres o ejes diferentes a los indicados, consulte a nuestro Departamento Comercial. Los cepillos fabricados bajo pedido indicarán sus especificaciones en el propio producto.

Casquillo Multieje



Permite utilizar diferentes diámetros de eje, así reducimos el stock.

Código 99

Ø: 13-16-20-22-26-30-50 mm



CT con Casquillo Roscado



Para facilitar la fijación de este modelo a ejes roscados (ejem.: máquinas portátiles), se dispone de cepillos de 5 hileras en diámetros de 150, 175 y 200 mm y en acero de 0,30 mm con casquillo roscado.

Diámetro Exterior mm (d)	Hileras	Ancho mm (a)	Rosca	Código
150	5	20	M14	CT 1505E M14
175				CT 1705E M14
200				CT 2005E M14

ACCIÓN

DESBARBAR
LIMPIAR
TEXTURIZAR

SUPERFICIE

ACERO / AC. INOX. /
ALUMINIO / ANTI CHISPA

HERRAMIENTA

AMOLADORA

ACABADO

BASTO, MEDIO, FINO

ARRANQUE

●●●●●

FLEXIBILIDAD

●●●●●



Los cepillos mod. CT incorporan nuestro exclusivo Manipulador de Seguridad.



Características Técnicas CU

Especialmente diseñados para la formación de rodillos mediante la agrupación de cepillos individuales.

Se dispone de modelos especiales para rodillos de grandes dimensiones con posibilidad de ejes con chaveteros de arrastre.

De forma individual son adecuados para el cepillado de zonas estrechas.

Aplicaciones CU

Eliminación de óxidos, pinturas y cascarillas.

Rebarbado de cantos cortados de tubos y perfiles tanto en sistemas manuales como automáticos (máquinas R.S.A., ADIGE, etc.).

CU Circular Uñeta 3 hileras. Ancho de 11mm

ACCIÓN	DESBARBAR, LIMPIAR, TEXTURIZAR						
SUPERFICIE	ACERO / AC. INOX. / ALUMINIO / ANTI CHISPA						
HERRAMIENTA	MÁQUINA INDUSTRIAL						
ACABADO	MEDIO, FINO						
ARRANQUE	<table border="0"> <tr> <td>●●●●●</td> <td>ALAMBRE</td> </tr> <tr> <td>●●●●●</td> <td>0,15-0,20 mm</td> </tr> <tr> <td>●●●●●</td> <td>0,30-0,40 mm</td> </tr> </table>	●●●●●	ALAMBRE	●●●●●	0,15-0,20 mm	●●●●●	0,30-0,40 mm
●●●●●	ALAMBRE						
●●●●●	0,15-0,20 mm						
●●●●●	0,30-0,40 mm						
FLEXIBILIDAD	<table border="0"> <tr> <td>●●●●●</td> <td>0,15-0,20 mm</td> </tr> <tr> <td>●●●●●</td> <td>0,30-0,40 mm</td> </tr> </table>	●●●●●	0,15-0,20 mm	●●●●●	0,30-0,40 mm		
●●●●●	0,15-0,20 mm						
●●●●●	0,30-0,40 mm						

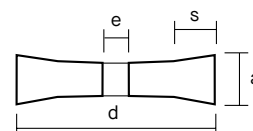

Diámetro exterior (d)		Saliente (s)		Acero latonado				Inox.		Latón	R.P.M. Máximas
mm	"	mm	"	0,15 mm .006"	0,20 mm .008"	0,30 mm .012"	0,40 mm .016"	0,20 mm .008"	0,30 mm .012"	0,30 mm .012"	
100	4"	20	3/4"	1003B	1003C	1003E	1003G	1003N	1003Z	1003V	6.000
125	5"	23	7/8"	1203B	1203C	1203E	1203G	1203N	1203Z	1203V	6.000
150	6"	28	1.1/8"	1503B	1503C	1503E	1503G	1503N	1503Z	1503V	6.000
175	7"	40	1.5/8"	1703B	1703C	1703E	1703G	1703N	1703Z	1703V	6.000
200	8"	53	2.1/16"	2003B	2003C	2003E	2003G	2003N	2003Z	2003V	4.500
225	9"	49	2"	2203B	2203C	2203E	2203G	2203N	2203Z	2203V	3.600
250	10"	61	2.3/8"	2503B	2503C	2503E	2503G	2503N	2503Z	2503V	3.600
300	12"	86	3.3/8"	3003B	3003C	3003E	3003G	3003N	3003Z	3003V	3.000

Nota: Se ha de tener en cuenta que las R.P.M. para cada diámetro varían en función del número de cepillos que se incorporen al rodillo. Disponemos de ejes con chaveteros de arrastre. Consultar.

Tabla de ejes

Diámetro	100 - 125 mm	150-175-200 mm	225 - 250 - 300 mm
	4" - 5"	6" - 7" - 8"	9" - 10" - 12"
Eje fijo (e)	13-16-20-26 mm	13-16-20-22-26-30-35-36-40-50-50,8 mm	16-20-22-26-30-36-40-50-50,8 mm
	1/2" - 5/8" - 3/4" - 1"	1/2" - 5/8" - 3/4" - 7/8" - 1" - 1.3/16" - 1.3/8" - 1.5/8" - 2"	5/8" - 3/4" - 7/8" - 1" - 1.3/16" - 1.3/8" - 1.5/8" - 2"

CU Circular Uñeta 4 hileras. Ancho de 13mm (1/2")



ACCIÓN	DESBARBAR, LIMPIAR, TEXTURIZAR						
SUPERFICIE	ACERO / AC. INOX. / ALUMINIO / ANTI CHISPA						
HERRAMIENTA	MÁQUINA INDUSTRIAL						
ACABADO	MEDIO, FINO						
ARRANQUE	<table border="0"> <tr> <td>●●●●</td> <td>ALAMBRE</td> </tr> <tr> <td>●●●●</td> <td>0,15-0,20 mm</td> </tr> <tr> <td>●●●●</td> <td>0,30-0,40 mm</td> </tr> </table>	●●●●	ALAMBRE	●●●●	0,15-0,20 mm	●●●●	0,30-0,40 mm
●●●●	ALAMBRE						
●●●●	0,15-0,20 mm						
●●●●	0,30-0,40 mm						
FLEXIBILIDAD	<table border="0"> <tr> <td>●●●●</td> <td>0,15-0,20 mm</td> </tr> <tr> <td>●●●●</td> <td>0,30-0,40 mm</td> </tr> </table>	●●●●	0,15-0,20 mm	●●●●	0,30-0,40 mm		
●●●●	0,15-0,20 mm						
●●●●	0,30-0,40 mm						

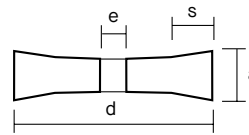

- EJEMPLO DE PEDIDO
CU1503E16
1. Modelo: CU
2. Cód. Artículo: 1503
3. Cód. Alambre: E
4. Eje: 16 mm

Diámetro (d)		Saliente (s)		Acero latonado					Inox.		Latón	R.P.M. Máximas
mm	"	mm	"	0,15 mm .006"	0,20 mm .008"	0,30 mm .012"	0,40 mm .016"	0,50 mm .020"	0,20 mm .008"	0,30 mm .012"	0,30 mm .012"	
250	10"	25	1"	92504B	92504C	92504E	92504G	92504H	92504N	92504Z	92504V	3.600
275	11"	47,5	2"	92754B	92754C	92754E	92754G	92754H	92754N	92754Z	92754V	3.600
300	12"	60	2.3/8"	93004B	93004C	93004E	93004G	93004H	93004N	93004Z	93004V	3.600
325	13"	72,5	3"	93254B	93254C	93254E	93254G	93254H	93254N	93254Z	93254V	3.600
350	14"	85	3.1/4"	93504B	93504C	93504E	93504G	93504H	93504N	93504Z	93504V	3.000
400	16"	110	4.11/32"	94004B	94004C	94004E	94004G	94004H	94004N	94004Z	94004V	3.000

Nota: Se ha de tener en cuenta que las R.P.M. para cada diámetro varían en función del número de cepillos que se incorporen al rodillo. Disponemos de ejes con chaveteros de arrastre. Consultar.

Diámetro interior con chavetas

Diámetro (B)		Chaveta (A)		Chaveta (C)		Código
mm	"	mm	"	mm	"	
50,8	2"	13	1/2"	7	9/32"	51
54,7	2.5/32"	13	1/2"	6	1/4"	55
80	3.5/32"	22	7/8"	5,5	1/4"	80
82,55	3.1/4"	22	7/8"	7	9/32"	83
110	4.11/32"					110



Tabla de ejes

Diámetro	250 - 400 mm
	10" - 16"
Eje fijo (e)	50,8 - 80 - 82,55 - 110
	2" - 3.5/32" - 3.1/4" - 4.11/32"



G Circular Grata con Núcleo de madera

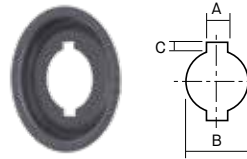

ACCIÓN	LIMPIAR
SUPERFICIE	ACERO
HERRAMIENTA	MÁQUINA FIJA
ACABADO	S. FINO
ARRANQUE	ALAMBRE
	0,08 mm
	0,10 mm
FLEXIBILIDAD	0,08 mm
	0,10 mm

EJEMPLO DE PEDIDO
G 1204U
1.Modelo: G
2.Cód. Artículo: 1204U

Diámetro exterior (d)		Nº hileras	Ancho (a)		Saliente (s)		Eje (e)		Latón	Alpaca	Bessemer	R.P.M. Recom.
mm	"		mm	"	mm	"	mm	"	0,08 mm .003"	0,08 mm .003"	0,10 mm .004"	
80	3.1/4"	4	15	5/8"	20	3/4"	6	1/4"	0804U	08040	0804R	700
80	3.1/4"	5	16	5/8"	20	3/4"	6	1/4"	0805U	08050	0805R	700
80	3.1/4"	6	17	11/16"	20	3/4"	6	1/4"	0806U	08060	0806R	700
100	4"	4	18	11/16"	30	1.3/16"	6	1/4"	1004U	10040	1004R	600
100	4"	5	20	3/4"	30	1.3/16"	6	1/4"	1005U	10050	1005R	600
100	4"	6	22	7/8"	30	1.3/16"	6	1/4"	1006U	10060	1006R	600
120	4.3/4"	4	22	7/8"	35	1.3/8"	6	1/4"	1204U	12040	1204R	500
120	4.3/4"	5	24	15/16"	35	1.3/8"	6	1/4"	1205U	12050	1205R	500
120	4.3/4"	6	28	1.1/8"	35	1.3/8"	6	1/4"	1206U	12060	1206R	500
150	6"	4	26	1"	50	2"	9	3/8"	1504U	15040	1504R	380
150	6"	5	30	1.3/16"	50	2"	9	3/8"	1505U	15050	1505R	380
150	6"	6	34	1.3/8"	50	2"	9	3/8"	1506U	15060	1506R	380

Características Técnicas G

Modelo especial para matizados de gran finura.
Núcleo de madera para evitar roces perjudiciales.
Latón: superficies metálicas de tonalidad dorada.
Alpaca: superficies de tonalidad plateada.

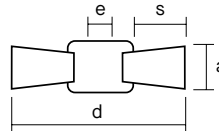

Aplicaciones G

Joyería, platería, orfebrería.
Protésicos dentales.
Galvanotecnia, abrillantado de superficies pavonadas.

Cepillos para Máquinas Duplicadoras de Llaves



ACCIÓN	DESBARBAR LIMPIAR
SUPERFICIE	ACERO
HERRAMIENTA	MÁQUINA FIJA
ACABADO	MEDIO, FINO
ARRANQUE	● ● ● ● ● ● ● ● ● ●
FLEXIBILIDAD	● ● ● ● ● ● ● ● ● ●

Modelo	Diámetro Exterior mm (d)	Hileras	Ancho mm (a)	Eje mm (e)	Acero Latonado 0,30mm E
CT	75	4	14	10	CT 0704 E10
CT	100	3	12	13	CT 1003 E13
BDOR	75	-	7	13	BDOR 7503

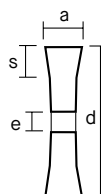

EJEMPLO DE PEDIDO
CT 0704 E10
1.Modelo: CT
2.Cód. Artículo: 0704 E
3.Eje: 10



COP Circular Disco con Centro de Cobre



Características Técnicas:

Para Zonas de difícil acceso.
Especialmente diseñados para la formación de rodillos mediante la agrupación de cepillos individuales.

Aplicaciones:

Limpieza de Roscas.
Pelado de Cables.
Eliminación de Oxidos, pinturas y cascarillas.

ACCIÓN
SUPERFICIE
HERRAMIENTA
ACABADO
ARRANQUE
FLEXIBILIDAD

DESBARBAR, LIMPIAR,
ACERO / AC. INOX. / ALUMINIO
MÁQUINA FIJA
MEDIO, FINO
ALAMBRE
● 0,20 mm
● 0,30-0,35 mm
● 0,20 mm
● 0,30-0,35 mm

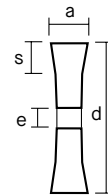

EJEMPLO DE PEDIDO
COP 6000C
1. Modelo: COP
2. Cód. Artículo: 6000C

Diámetro exterior (d)		Ancho (a)		Eje (e)		Acero			Inox.		R.P.M. Maximas
mm	"	mm	"	mm	"	0,20mm .008"	0,30mm .012"	0,35mm .014"	0,20mm .008"	0,30mm .012"	
40	1.1/2"	6	1/4"	13-10	1/2"-3/8"	4000C	4000E	4000F	4000N	4000Z	20.000
50	2"	10	3/8"	13-10	1/2"-3/8"	5000C	5000E	5000F	5000N	5000Z	
60	2.1/2"	12	1/2"	13-10	1/2"-3/8"	6000C	6000E	6000F	6000N	6000Z	
75	3"	16	5/8"	13-10	1/2"-3/8"	7500C	7500E	7500F	7500N	7500Z	

Diámetro exterior (d)		Ancho (a)		Eje (e)		Nylon Abrasivo			R.P.M. Maximas
mm	"	mm	"	mm	"	Grano 120	Grano 180	Grano 320	
40	1.1/2"	6	1/4"	13-10	1/2"-3/8"	4011	4012	4013	4.500
50	2"	10	3/8"	13-10	1/2"-3/8"	5011	5012	5013	
60	2.1/2"	12	1/2"	13-10	1/2"-3/8"	6011	6012	6013	
75	3"	16	5/8"	13-10	1/2"-3/8"	7511	7512	7513	

Cepillos CT y Cepillos CCA de Alta Densidad



ACCIÓN
SUPERFICIE
HERRAMIENTA
ACABADO
ARRANQUE
FLEXIBILIDAD

DESBARBAR, LIMPIAR, TEXTURIZAR
ACERO / AC. INOX. / ALUMINIO
MÁQUINA FIJA, MÁQUINA INDUSTRIAL
MEDIO, FINO, BASTO
ALAMBRE
0,20 mm
0,30-0,40 mm
0,50 mm
0,20 mm
0,30-0,50 mm

EJEMPLO DE PEDIDO
CT 3014EC51
1. Modelo: CT
2. Cód. Artículo: 3014E
3. Eje: C51

Características Técnicas

Habitualmente estos cepillos se utilizan para el desbarbado de extremos de tubos, perfiles, etc. Estos cepillos se caracterizan principalmente por su alta densidad, la calidad del recorte y un perfecto equilibrado.

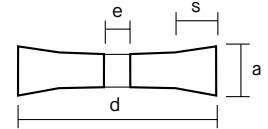

Diámetro exterior (d)		Nº hileras	Ancho (a)		Saliente (s)		CEPILLO TIPO CT Alambre Monofilamento						CEPILLO TIPO CCA Alambre Cableado		R.P.M. Máximas
mm	"		mm	"	mm	"	Acero latonado			Inox.			Cable ltdo. CCA	Cable inox	
						0,20 mm .008"	0,30 mm .012"	0,50 mm .020"	0,20 mm .008"	0,30 mm .012"	0,50 mm .020"				
250	10"	16	60	2.3/8"	45	1.3/4"	2516C	2516E	2516H	2516N	2516Z	2516Q	2616@	2616@Z	3.600
250	10"	28	95	3.3/8"	45	1.3/4"	2528C	2528E	2528H	2528N	2528Z	2528Q	2528@	2528@Z	3.600
300	12"	14	60	2.3/8"	50	2"	3014C	3014E	3014H	3014N	3014Z	3014Q	3014@	3014@Z	3.000
300	12"	25	95	3.3/8"	50	2"	3028C	3028E	3028H	3028N	3028Z	3028Q	3028@	3028@Z	3.000

Diámetro interior con chavetas

Diámetro (B)		Chaveta (A)		Chaveta (C)		Código
mm	"	mm	"	mm	"	
50,8	2"	13,2	1/2"	7,1	9/32"	C51
52,9	2.3/32"	13,5	1/2"	6,4	1/4"	C53
54,7	2"	13,6	1/2"	5,8	1/4"	C55
80	3.1/8"	13,5	1/2"	7,5	9/32"	C80
82,55	3.1/4"	13,5	1/2"	6,4	1/4"	C82

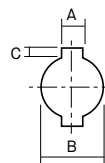

Diámetro interior liso

Diámetro (B)		Código
mm	"	
25,4	1"	C26
100	4"	C100
110	4.11/32"	C110

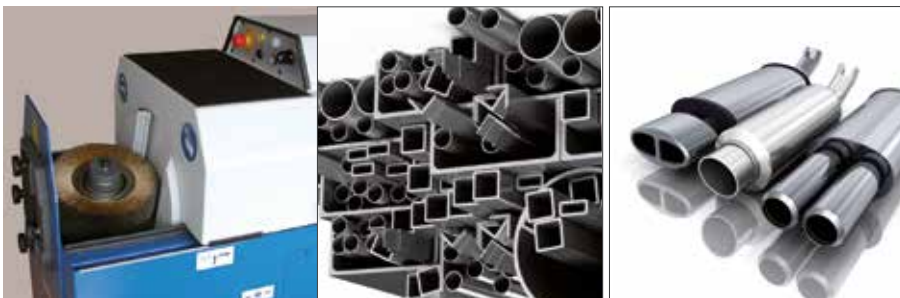

CUCB Cepillos cilíndricos



ACCIÓN	DESBARBAR, LIMPIAR, TEXTURIZAR												
SUPERFICIE	ACERO / AC. INOX. / ALUMINIO												
HERRAMIENTA	MÁQUINA INDUSTRIAL												
ACABADO	MEDIO, FINO, BASTO												
ARRANQUE	<table border="0"> <tr> <td>●●●●●</td> <td>ALAMBRE</td> <td>○</td> <td>0,20 mm</td> </tr> <tr> <td>●●●●●</td> <td></td> <td>○</td> <td>0,30-0,40 mm</td> </tr> <tr> <td>●●●●●</td> <td></td> <td>○</td> <td>0,50 mm</td> </tr> </table>	●●●●●	ALAMBRE	○	0,20 mm	●●●●●		○	0,30-0,40 mm	●●●●●		○	0,50 mm
●●●●●	ALAMBRE	○	0,20 mm										
●●●●●		○	0,30-0,40 mm										
●●●●●		○	0,50 mm										
FLEXIBILIDAD	<table border="0"> <tr> <td>●●●●●</td> <td>○</td> <td>0,20 mm</td> </tr> <tr> <td>●●●●●</td> <td>○</td> <td>0,30-0,50 mm</td> </tr> </table>	●●●●●	○	0,20 mm	●●●●●	○	0,30-0,50 mm						
●●●●●	○	0,20 mm											
●●●●●	○	0,30-0,50 mm											

EJEMPLO DE PEDIDO
 CUCB 93037@C80
 1.Modelo: CUCB
 2.Cód. Artículo: 93037@E
 3.Eje: C80

Características Técnicas

Cepillos metálicos construidos en un bloque de alta densidad y un perfecto equilibrado.

Los CUCB se adaptan a las principales máquinas desbarbadoras automáticas del mercado.

Aplicaciones

Desbarbado de los extremos cortados de tubo, perfiles, etc.

Principalmente para máquinas desbarbadoras automáticas del tipo ADIGE-RSA-BURMASTER-PEDRAZZOLI etc..

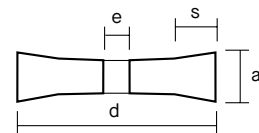

Ver plano de construcción en página 113

Diámetro exterior (d)		Ancho (a)		Saliente (s)		Acero latonado		Cable latonado	Inox.		Cable Inox	R.P.M. Máximas
mm	"	mm	"	mm	"	0,20 mm .008"	0,50 mm .020"		0,20 mm .008"	0,50 mm .020"		
250	10"	300	12"	35	1.3/8"	CUCB92524C	CUCB92524H	CUCB92524@	CUCB92524N	CUCB92524Q	CUCB92524@Z	3.600
250	10"	450	18"	35	1.3/8"	CUCB92536C	CUCB92536H	CUCB92536@	CUCB92536N	CUCB92536Q	CUCB92536@Z	3.600
250	10"	600	24"	35	1.3/8"	CUCB92548C	CUCB92548H	CUCB92548@	CUCB92548N	CUCB92548Q	CUCB92548@Z	3.600
300	12"	300	12"	60	2.3/8"	CUCB93024C	CUCB93024H	CUCB93024@	CUCB93024N	CUCB93024Q	CUCB93024@Z	3.600
300	12"	450	18"	60	2.3/8"	CUCB93036C	CUCB93036H	CUCB93036@	CUCB93036N	CUCB93036Q	CUCB93036@Z	3.600
300	12"	600	24"	60	2.3/8"	CUCB93048C	CUCB93048H	CUCB93048@	CUCB93048N	CUCB93048Q	CUCB93048@Z	3.600

Diámetro interior tipo	C51	C80	C83	C110
Chavetero (mm)	50,8X12,70X6,35	80X22X5,5	82,55X22X7	110
Chavetero (Pul.)	2"x1/2"x1/4"	3.1/8"x7/8"x1/4"	3.1/4"x7/8"x1/4"	4.11/32"
Plano	BxAxC	BxAxC	BxAxC	B

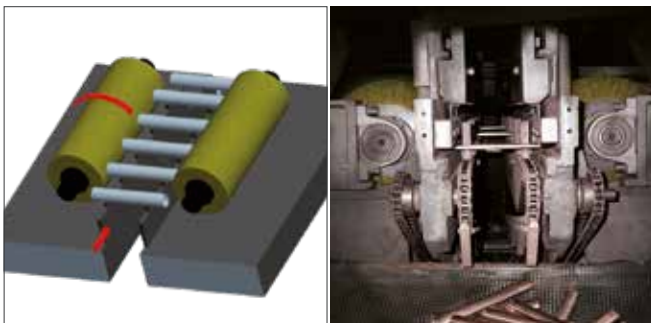
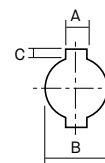

BCSE Brochas sin espiga



Características Técnicas y Aplicaciones

Cepillos tipo brocha que se montan sobre soportes de 8,16 y 24 unidades.
Se utilizan en máquinas manuales y automáticas para el desbarbado de tubos, perfiles, etc.

ACCIÓN	DESBARBAR, LIMPIAR, TEXTURIZAR									
SUPERFICIE	ACERO / AC. INOX. / ALUMINIO									
HERRAMIENTA	MÁQUINA INDUSTRIAL									
ACABADO	MEDIO, FINO, BASTO									
ARRANQUE	<table border="0"> <tr> <td>●●●●●●●●</td> <td>ALAMBRE</td> <td>0,20 mm</td> </tr> <tr> <td>●●●●●●●●</td> <td></td> <td>0,50 mm</td> </tr> <tr> <td>●●●●●●●●</td> <td></td> <td>Nylon</td> </tr> </table>	●●●●●●●●	ALAMBRE	0,20 mm	●●●●●●●●		0,50 mm	●●●●●●●●		Nylon
●●●●●●●●	ALAMBRE	0,20 mm								
●●●●●●●●		0,50 mm								
●●●●●●●●		Nylon								
FLEXIBILIDAD	<table border="0"> <tr> <td>●●●●●●●●</td> <td>0,20 mm</td> </tr> <tr> <td>●●●●●●●●</td> <td>0,50 mm</td> </tr> <tr> <td>●●●●●●●●</td> <td>Nylon</td> </tr> </table>	●●●●●●●●	0,20 mm	●●●●●●●●	0,50 mm	●●●●●●●●	Nylon			
●●●●●●●●	0,20 mm									
●●●●●●●●	0,50 mm									
●●●●●●●●	Nylon									

EJEMPLO DE PEDIDO
BC92656CSE
1.Modelo: BC
2.Cód. Artículo: 92656CSE

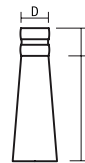

Modelo	D		T		L		Pack	Acero latonado		Inox.		Nylon abrasivo	
	mm	"	mm	"	mm	"		0,20 mm .008"	0,50 mm .020"	0,20 mm .008"	0,50 mm .020"	Grano 120	Grano 180
BC	25	1"	95	3.74"	25	1"	16	92656CSE	921696HSE	92696NSE	92696QSE	92696120SE	92696180SE

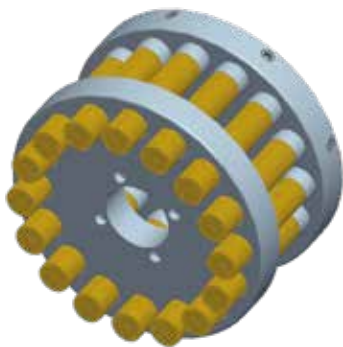

CAM Circular Trenzado Estándar Mechón de 12mm (1/2")



ACCIÓN DESBARBAR, LIMPIAR
SUPERFICIE ACERO / AC. INOX. / ALUMINIO / ANTI CHISPA
HERRAMIENTA MÁQUINA FIJA, AMOLADORA
ACABADO BASTO, MEDIO
ARRANQUE ALAMBRE
 0,37-0,40 mm
 0,50-0,80 mm
FLEXIBILIDAD 0,30-0,80 mm

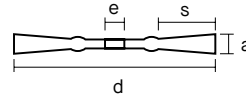

EJEMPLO DE PEDIDO
 CAM 2001 K22
 1. Modelo: CAM
 2. Cód. Artículo: 2001K
 3. Eje o casquillo: 22

Diámetro exterior (d)		Nº mechones	Ancho mechón (a)		Saliente (s)		Eje rosca (e)	Acero gris			Inox.	Latón	R.P.M. Máximas
mm	"		mm	"	mm	"		0,37 mm .015"	0,50 mm .020"	0,80 mm .032"	0,50 mm .020"	0,40 mm .016"	
80	3.1/4"	20	10	3/8"	16	5/8"	10, 13; 3/8", 1/2"	0801J	0801K	0801L	0801Q	0801X	20.000
100	4"	20	12	1/2"	19	3/4"	16-22 5/8" - 7/8" M14 W5/8" 5/8" UNC Multi R (1)	1001J	1001K	1001L	1001Q	1001X	15.000
115	4.1/2"	20	12	1/2"	26	1"		9115J	9115K	9115L	9115Q	9115X	12.000
125	5"	22	12	1/2"	26	1"		1201J	1201K	1201L	1201Q	1201X	12.000
150	6"	24	12	1/2"	34	1.3/8"		1501J	1501K	1501L	1501Q	1501X	9.000
175	7"	24	12	1/2"	46	1.3/4"		1701J	1701K	1701L	1701Q	1701X	8.500
200	8"	40	12	1/2"	29	1.1/8"	(2)	2001J	2001K	2001L	2001Q	2001X	4.500
250	10"	40	12	1/2"	54	2.1/8"	(2)	2501J	2501K	2501L	2501Q	2501X	4.500
250	10"	56	12	1/2"	38	1.1/2"	(3)	9251J	9251K	9251L	9251Q	9251X	3.600
300	12"	56	12	1/2"	63	2.1/2"		3001J	3001K	3001L	3001Q	3001X	3.600
350	14"	56	12	1/2"	88	3.1/2"		3501J	3501K	3501L	3501Q	3501X	3.600

(1) Diseño exclusivo para M14 x 2 y W5/8" - 11 (Código R-88) o para M10 x 1,25 y M10 x 1,50 (Código R-77).



Disponibles en diferentes tipos de hileras y diámetros

(2) DIÁMETRO INTERIOR LISO		(3) DIÁMETRO INTERIOR CON CHAVETAS					
Diámetro (B)		Diámetro (B)		Chaveta (A)		Chaveta (C)	
mm	"	mm	"	mm	"	mm	"
20	3/4"	31,75	1,25"	8	1/3"	4	1/6"
22	7/8"	50,8	2"	13,2	1/2"	7,1	9/32"
25,4	1"	52,9	2.3/32"	13,5	1/2"	6,4	1/4"
30	1.3/16"	54,7	2"	13,6	1/2"	5,8	1/4"
36	1.3/8"	80,2	3.1/8"	13,5	1/2"	7,5	9/32"
40	1.5/8"	82	3.1/4"	13,5	1/2"	6,4	1/4"
50	2"						
50,8	2"						
100	4"						
110	4.11/32"						

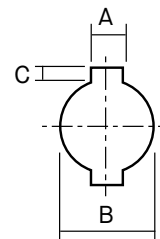

CAM Circular Trenzado Agresivo Mechón de 10 mm (3/8")



ACCIÓN	DESBARBAR, LIMPIAR
SUPERFICIE	ACERO / AC. INOX. / ALUMINIO / ANTI CHISPA
HERRAMIENTA	MÁQUINA FIJA, AMOLADORA
ACABADO	BASTO, MEDIO
ARRANQUE	ALAMBRE ●●●●● 0,37-0,40 mm ●●●●● 0,50-0,80 mm
FLEXIBILIDAD	●●●●● 0,30-0,80 mm

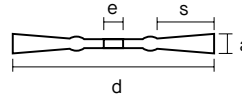

EJEMPLO DE PEDIDO
CAM 1501K 16
1. Modelo: CAM
2. Cód. Artículo: 1501K
3. Eje: 16

Ver plano de construcción en página 114

Características Técnicas

El alambre trenzado proporciona:

- Larga duración.
- Gran capacidad de arranque.
- Posibilidad de trabajo a velocidades elevadas.

Casquillo roscado de diseño exclusivo para M14 x 2 y W5/8"-11 (Código R-88) o para M10 x 1,25 y M10 x 1,50 (Código R-77)
También para rosca única. Facilita el apriete y aumenta la resistencia.

Aplicaciones

Eliminación de cascarillas de soldadura y forja.
Para procesos de recauchutado y recuperación de vidrios.

Diámetro exterior (d)		Nº mechones	Ancho mechón (a)		Saliente (s)		Eje rosca (e)	Acero Gris	Inox.	Latón	R.P.M. Máximas
mm	"		mm	"	mm	"		0,50 mm .020"	0,50 mm .020"	0,40 mm .016"	
150	6"	24	10	3/8"	34	1.3/8"	13-16-22 (1/2"-5/8"-7/8")	1501K	1501Q	1501X	9.000
175	7"	24	10	3/8"	46	1.3/4"	M14 W5/8" UNC Multi R (1)	1701K	1701Q	1701X	8.500

(1) Diseño exclusivo para M14 x 2 y W5/8" - 11 (Código R-88) o para M10 x 1,25 y M10 x 1,50 (Código R-77).



CAM Circular Trenzado Cepillos para Limpieza de Juntas de Dilatación



ACCIÓN	DESBARBAR, LIMPIAR						
SUPERFICIE	ACERO / AC. INOX. / ALUMINIO / ANTI CHISPA						
HERRAMIENTA	MÁQUINA INDUSTRIAL						
ACABADO	BASTO, MEDIO						
ARRANQUE	<table border="0"> <tr> <td>●●●●●</td> <td>ALAMBRE</td> <td>0,37-0,40 mm</td> </tr> <tr> <td>●●●●●</td> <td></td> <td>0,50-0,80 mm</td> </tr> </table>	●●●●●	ALAMBRE	0,37-0,40 mm	●●●●●		0,50-0,80 mm
●●●●●	ALAMBRE	0,37-0,40 mm					
●●●●●		0,50-0,80 mm					
FLEXIBILIDAD	<table border="0"> <tr> <td>●●●●●</td> <td></td> <td>0,30-0,80 mm</td> </tr> </table>	●●●●●		0,30-0,80 mm			
●●●●●		0,30-0,80 mm					



EJEMPLO DE PEDIDO
CAM 93051L254
1.Modelo: CAM
2.Cód. Artículo: 93051L
3.Eje: 25,4

Características Técnicas y Aplicaciones

Cepillo fabricado con mechones largos y estrechos. Estos cepillos se ajustan a las máquinas de corte de hormigón, utilizadas para hacer las juntas de dilatación.

El cepillo hace la función de limpiar toda la junta antes de poner la silicona.

Es una aplicación utilizada en Aeropuertos, puentes etc...

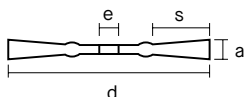

Diámetro exterior (d)		Nº mechones	Ancho (a)		Saliente (s)		Eje (e)		Alambre		R.P.M. Máximas	Código
mm	"		mm	"	mm	"	mm	"	mm	"		
305	12"	40	9,5	3/8"	80	3.1/8"	25,4	1"	0,8	.032"	4.500	CAM93051L254

CA Circular Trenzado Simple

Consultar con JAZ disponibilidad de medidas



Características Técnicas

Cepillos de alambre trenzado sin montar. Se suministran así para que el usuario final monte los cepillos en paquetes de diferentes anchos.

Los CA requieren de platos laterales reutilizables que sujeten bien el cepillo.

Aplicaciones

Todas aquellas en las que las medidas del ancho varíen.



CPL Pipe-Lines Mechón de 6 mm (1/4")



ACCIÓN	DESBARBAR, LIMPIAR
SUPERFICIE	ACERO / AC. INOX. / ALUMINIO
HERRAMIENTA	AMOLADORA, MINI-AMOLADORA
ACABADO	BASTO
ARRANQUE	● ● ● ● ● ●
FLEXIBILIDAD	● ● ● ● ● ●

EJEMPLO DE PEDIDO
CPL 71060K W58
1. Modelo: CPL
2. Cód. Artículo: 71060K
3. Eje: W5/8

Características Técnicas

El alambre trenzado proporciona:

- Larga duración.
- Gran capacidad de arranque.
- Posibilidad de trabajo a velocidades elevadas.

Casquillo roscado de diseño exclusivo para M14 x 2 y W5/8" - 11 (Código R-88) o para M10 x 1,25 y M10 x 1,50 (Código R-77). También para rosca única. Facilita el apriete y aumenta la resistencia.

Aplicaciones

Eliminación de cascarillas de soldadura y forja.

Limpieza de soldadura en uniones de tubos de PIPE-LINES.

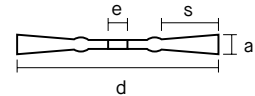

Diámetro exterior (d)		Nº mechones	Ancho mechón (a)		Saliente (s)		Eje rosca (e)	Acero gris	Inox.	R.P.M. Máximas
mm	"		mm	"	mm	"		0,50 mm .020"	0,50 mm .020"	
100	4"	32	6	1/4"	21	3/4"	16-22 5/8" - 7/8" M14 W5/8" 5/8" UNC Multi R (1)	71060K	71060Q	20.000
115	4.1/2"	32	6	1/4"	26	1"		91151K	91151Q	15.000
125	5"	38	6	1/4"	21	3/4"		91251K	91251Q	12.500
150	6"	30	8	5/16"	29	1.9/64"		1580K	1580Q	9.000
150	6"	30	6	1/4"	29	1.9/64"		1560K	1560Q	9.000
150	6"	50	6	1/4"	29	1.9/64"		81565K	81565Q	9.000
175	7"	30	8	5/16"	46	1.13/16"		1780K	1780Q	9.000
175	7"	30	6	1/4"	46	1.13/16"		1760K	1760Q	9.000
175	7"	48	6	1/4"	28	1.1/8"		81748K	81748Q	9.000
175	7"	56	6	1/4"	28	1.1/8"		81756K	81756Q	9.000
225	9"	56	6	1/4"	50	2"		82256K	82256Q	6.000

CPL Pipe-Lines Mechón de 6 mm (1/4") Alto Rendimiento

Diámetro exterior (d)		Nº mechones	Ancho mechón (a)		Saliente (s)		Eje rosca (e)	Acero gris	Inox.	R.P.M. Máximas
mm	"		mm	"	mm	"		0,50 mm .020"	0,50 mm .020"	
115	4.1/2"	36	6	1/4"	26	1"	16-22	91156K	91156Q	15.000
125	5"	42	6	1/4"	21	3/4"	5/8" - 7/8"	91242K	91242Q	12.500
150	6"	38	8	5/16"	29	1.9/64"	M14 W5/8"	81538K	81538Q	9.000
150	6"	56	6	1/4"	29	1.9/64"	M14 W5/8"	81556K	81556Q	9.000
175	7"	50	8	5/16"	28	1.1/8"	5/8" UNC	81750K	81750Q	9.000
175	7"	76	6	1/4"	28	1.1/8"	5/8" UNC	81776K	81776Q	9.000
225	9"	50	8	5/16"	50	2"	multi R(1)	82250K	82250Q	6.000
225	9"	76	6	1/4"	50	2"	multi R(1)	82276K	82276Q	6.000

(1) Diseño exclusivo para M14 x 2 y W5/8" - 11(Código R-88) o para M10 x 1,25 y M10 x 1,50 (Código R-77).

ENC Circular Encapsulado



ACCIÓN	DESBARBAR, LIMPIAR
SUPERFICIE	ACERO
HERRAMIENTA	AMOLADORA
ACABADO	MEDIO
ARRANQUE	● ● ● ● ● ● ● ●
FLEXIBILIDAD	● ● ● ● ● ● ● ●

EJEMPLO DE PEDIDO
ENC1501FM14
1.Modelo: CIRCULAR
2.Cód. Artículo: 1501F
3.Eje: M14

Características Técnicas

El recubrimiento de caucho protege la oxidación del alambre.
Control total sobre la superficie a cepillar.
El cepillado en ranuras, en componentes de geometrías complejas es ahora más sencillo.
El caucho que recubre el alambre se degrada de forma regular obteniendo así un alto rendimiento de la herramienta.
Desaparecen las proyecciones de acero.
Mayor rendimiento que un cepillo de monofilamento estándar.
Mejora la manipulación, evitando pinchazos al usuario.

Aplicaciones

Ideal para eliminar cascarilla en los cordones de soldadura.
Para el sector OIL&GAS
Decapado de Alambroón.
Cepillado de aristas.
Adecuado para trabajos en ambientes marinos.

Ø Exterior (d)		Ancho (a)		Saliente (s)		Eje rosca (e)	Alambre
mm	"	mm	"	mm	"		0,35 mm / 0.014"
115	4.1/2"	6	1/4"	26	1.1/32"	M14-5/8" R88-Ø 22	ENC1151F
125	5"	6	1/4"	31	1.7/32"		ENC1251F
150	6"	6	1/4"	27,5	1.1/16"		ENC1501F
175	7"	6	1/4"	40	1.5/8"		ENC1701F

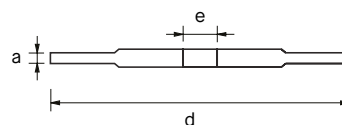

ENC Circular con Espiga



ACCIÓN
SUPERFICIE
HERRAMIENTA
ACABADO
ARRANQUE
FLEXIBILIDAD

DESBARBAR, LIMPIAR
ACERO
ROTALIN
MEDIO
●●●●●○
●○○○○○

EJEMPLO DE PEDIDO
ENC6000E
1.Modelo: CIRC.ESPIGA
2.Cód. Artículo: 6000E

Ø Exterior (d)		Ancho (a)		Espiga		Alambre
mm	"	mm	"	mm	"	0,35 mm / 0.014"
60	2.3/8"	6	1/4"	6	1/4"	ENC6000E
75	3"	6	1/4"	6	1/4"	ENC7500E

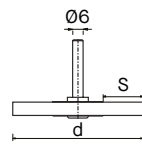

ENC Brocha



ACCIÓN
SUPERFICIE
HERRAMIENTA
ACABADO
ARRANQUE
FLEXIBILIDAD

DESBARBAR, LIMPIAR
ACERO
ROTALIN
MEDIO
●●●●●○
●○○○○○

EJEMPLO DE PEDIDO
ENC1900E
1.Modelo: BROCHA
2.Cód. Artículo: 1900E

Ø Exterior		Saliente		Espiga		Alambre
mm	"	mm	"	mm	"	0,35 mm / 0.014"
19	3/4"	23	7/8"	6	1/4"	ENC1900E
26	1.1/32"	23	7/8"	6	1/4"	ENC2600E
30	1.3/16"	23	7/8"	6	1/4"	ENC3000E

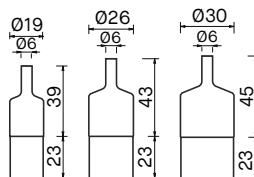

TO Taza Ondulada Alambre Ondulado



ACCIÓN	DESBARBAR, LIMPIAR, TEXTURIZAR								
SUPERFICIE	ACERO / AC. INOX. / ALUMINIO / ANTICHISPA								
HERRAMIENTA	AMOLADORA								
ACABADO	BASTO, MEDIO, FINO								
ARRANQUE	<table border="0"> <tr> <td></td> <td>ALAMBRE</td> </tr> <tr> <td>● ● ● ● ● ● ● ● ● ●</td> <td>0,20 mm</td> </tr> <tr> <td>● ● ● ● ● ● ● ● ● ●</td> <td>0,30-0,40 mm</td> </tr> <tr> <td>● ● ● ● ● ● ● ● ● ●</td> <td>0,50 mm</td> </tr> </table>		ALAMBRE	● ● ● ● ● ● ● ● ● ●	0,20 mm	● ● ● ● ● ● ● ● ● ●	0,30-0,40 mm	● ● ● ● ● ● ● ● ● ●	0,50 mm
	ALAMBRE								
● ● ● ● ● ● ● ● ● ●	0,20 mm								
● ● ● ● ● ● ● ● ● ●	0,30-0,40 mm								
● ● ● ● ● ● ● ● ● ●	0,50 mm								
FLEXIBILIDAD	<table border="0"> <tr> <td>● ● ● ● ● ● ● ● ● ●</td> <td>0,20 mm</td> </tr> <tr> <td>● ● ● ● ● ● ● ● ● ●</td> <td>0,30-0,50 mm</td> </tr> </table>	● ● ● ● ● ● ● ● ● ●	0,20 mm	● ● ● ● ● ● ● ● ● ●	0,30-0,50 mm				
● ● ● ● ● ● ● ● ● ●	0,20 mm								
● ● ● ● ● ● ● ● ● ●	0,30-0,50 mm								

EJEMPLO DE PEDIDO
TO1000E M14
1. Modelo: TO
2. Cód. Artículo: 1000E
3. Eje o casquillo: M14

Características Técnicas y Aplicaciones TO

Especialmente diseñados para su utilización en máquinas portátiles (amoladoras angulares), eléctricas o neumáticas.

Adecuados para cepillados sobre grandes superficies con capacidad de arranque media.

Fijación a máquina: orificio liso o casquillo roscado. Aconsejamos el casquillo roscado por su mayor comodidad y seguridad.

Casquillo roscado de diseño exclusivo para M14 x 2 y W5/8"-11 (Código R-88) o para M10 x 1,25 y M10 x 1,50 (Código R-77). También para rosca única. Facilita el apriete y aumenta la resistencia.

Limpieza de piezas de fundición.

Eliminación de óxidos, pinturas y adherencias en general.

Tratamiento de superficies metálicas, caucho, plásticos, madera, vidrio, etc.

Construcción metálica, astilleros, calderería, piedra y hormigón, etc.

Diámetro exterior (d)		Saliente (s)		Eje rosca (e)	Acero latonado				Inox.		Latón	R.P.M. Máximas
mm	"	mm	"		0,20 mm .008"	0,30 mm .012"	0,40 mm .016"	0,50 mm .020"	0,20 mm .008"	0,30 mm .012"	0,30 mm .012"	
60	2.3/8"	20	3/4"	(*)	0600C	0600E	0600G	0600H	0600N	0600Z	0600V	11.000
80	3.1/4"	30	1.3/16"	16-22	0800C	0800E	0800G	0800H	0800N	0800Z	0800V	8.500
100	4"	30	1.3/16"	5/8" - 7/8" M10-M14	1000C	1000E	1000G	1000H	1000N	1000Z	1000V	8.500
125	5"	30	1.3/16"	W5/8" 5/8" UNC	1250C	1250E	1250G	1250H	1250N	1250Z	1250V	8.500
150	6"	40	1.5/8"	Multi R (1)	1500C	1500E	1500G	1500H	1500N	1500Z	1500V	6.000

(*): Disponible sólo con casquillo roscado.

(1) Diseño exclusivo para M14 x 2 y W5/8" - 11(Código R-88) o para M10 x 1,25 y M10 x 1,50 (Código R-77).

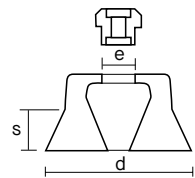

Ver plano de construcción en página 118



TCA Alambre Cableado Alto Rendimiento



ACCIÓN	DESBARBAR, LIMPIAR, TEXTURIZAR
SUPERFICIE	ACERO
HERRAMIENTA	AMOLADORA
ACABADO	MEDIO, FINO
ARRANQUE	● ● ● ● ● ● ● ● ● ● ● ● ● ● ● ●
FLEXIBILIDAD	● ● ● ● ● ● ● ● ● ● ● ● ● ● ● ●

EJEMPLO DE PEDIDO
TCA1000@ M14
1.Modelo: TCA
2.Cód. Artículo: 1000@
3. Eje o casquillo: M14

Características Técnicas

Especialmente diseñados para su utilización en máquinas portátiles (amoladoras angulares), eléctricas o neumáticas. Adecuados para cepillados sobre grandes superficies con capacidad de arranque media. Fijación a máquina: orificio liso o casquillo roscado. Aconsejamos el casquillo roscado por su mayor comodidad y seguridad. Casquillo roscado de diseño exclusivo para M14 x 2 y W5/8"-11 (Código R-88) o para M10 x 1,25 y M10 x 1,50 (Código R-77). También para rosca única. Facilita el apriete y aumenta la resistencia. Eliminación de óxidos, pinturas y adherencias en general. Limpieza de piezas de fundición. Tratamiento de superficies metálicas, caucho, plásticos, madera, vidrio, etc. Construcción metálica, astilleros, calderería, piedra y hormigón, etc.

Diámetro (d)		Saliente (s)		Eje rosca (e)	Acero latonado cableado	R.P.M. Máximas
mm	"	mm	"			
100	4"	30	1.3/16"	M10-M14-W5/8"	1000@	8.500
125	5"	30	1.3/16"	Multi R(1)	1250@	8.500

(1) Diseño exclusivo para M14 x 2 y W5/8" - 11 (Código R-88) o para M10 x 1,50 (Código R-77).

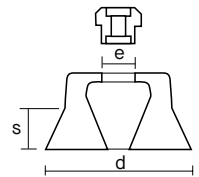

TT Taza Titán Alambre Trenzado



ACCIÓN	DESBARBAR, LIMPIAR, TEXTURIZAR
SUPERFICIE	ACERO / AC. INOX. / ALUMINIO / ANTI CHISPA
HERRAMIENTA	AMOLADORA
ACABADO	BASTO, MEDIO,
ARRANQUE	●●●●●●●● ALAMBRE 0,30-0,40 mm ●●●●●●●● 0,50-0,80 mm
FLEXIBILIDAD	●●●●●●●●

EJEMPLO DE PEDIDO
TT1001L M14
1. Modelo: TT
2. Cód. Artículo: 1001L
3. Eje o casquillo: M14

Características Técnicas y Aplicaciones TT

El sistema de alambre trenzado confiere a estos modelos: Larga duración, gran capacidad de arranque y posibilidad de trabajo a elevadas velocidades.

Diseñados para su utilización en máquinas portátiles.

Casquillo roscado de diseño exclusivo para M14 x 2 y W5/8"-11 (Código R-88) o para M10 x 1,25 y M10 x 1,50 (Código R-77).

También para rosca única. Facilita el apriete y aumenta la resistencia.

Limpieza y eliminación de cascarillas de soldadura, placas metálicas de encofrado, construcción metálica, astilleros, etc

Adecuados para cepillados sobre grandes superficies con una gran capacidad de arranque.

La extracción de la abrazadera permite dotar de más vida a la herramienta.

Diámetro (d)		Nº hileras	Saliente (s)		Eje rosca (e)	Acero gris			Inox.	Latón	R.P.M. Máximas
mm	"		mm	"		0,37 mm .015"	0,50 mm .020"	0,80 mm .032"	0,50 mm .020"	0,40 mm .016"	
65	2.9/16"	1	20	3/4"	(*)	0601J	0601K	0601L	0601Q	0601X	15.000
80	3.1/4"	1	25	1"	16-22	0801J	0801K	0801L	0801Q	0801X	8.500
100	4"	1	27	1.1/8"	5/8" - 7/8"	1001J	1001K	1001L	1001Q	1001X	8.500
125	5"	1	30	1.3/16"	M10-M14	1251J	1251K	1251L	1251Q	1251X	8.500
150	6"	1	35	1.3/8"	W5/8" 5/8" UNC Multi R (1)	1501J	1501K	1501L	1501Q	1501X	6.000

(*) Disponible sólo con casquillo roscado: M10-M14-W5/8"- 5/8" UNC y Multi R.

(1) Diseño exclusivo para M14 x 2 y W5/8" - 11 (Código R-88) o para M10 x 1,25 y M10 x 1,50 (Código R-77).

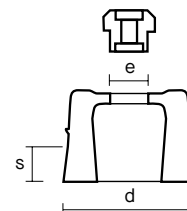

Ver plano de construcción en página 115

TT Taza Titán Trenzado 2 Hileras



ACCIÓN: DESBARBAR, LIMPIAR, TEXTURIZAR
 SUPERFICIE: ACERO / AC. INOX. / ALUMINIO / ANTI CHISPA
 HERRAMIENTA: AMOLADORA
 ACABADO: BASTO, MEDIO, ALAMBRE
 ARRANQUE: 0,30-0,40 mm / 0,50-0,80 mm
 FLEXIBILIDAD: 0,50-0,80 mm

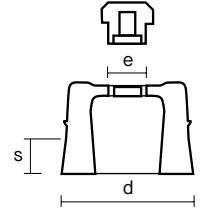

Diámetro (d)		Nº hileras	Saliente (s)		Eje rosca (e)	Acero gris			Inox.	Latón	R.P.M. Máximas
mm	"		mm	"		0,37mm .015"	0,50 mm .020"	0,80 mm .032"	0,50 mm .020"	0,40 mm .016"	
100	4"	2	27	1.1/16"	16-22; 5/8" - 7/8" M10-M14 W5/8" 5/8" UNC; Multi R (1)	1002J	1002K	1002L	1002Q	1002X	8.500
125	5"	2	30	1.5/32"		1252J	1252K	1252L	1252Q	1252X	6.500
150	6"	2	35	1.3/8"		1502J	1502K	1502L	1502Q	1502X	6.000

TA Taza Americana (Sin Abrazadera)



ACCIÓN: DESBARBAR, LIMPIAR, TEXTURIZAR
 SUPERFICIE: ACERO / AC. INOX. / ALUMINIO / ANTI CHISPA
 HERRAMIENTA: AMOLADORA
 ACABADO: BASTO, MEDIO, ALAMBRE
 ARRANQUE: 0,50-0,80 mm
 FLEXIBILIDAD: 0,50-0,80 mm

EJEMPLO DE PEDIDO
 TA 90801KM14
 1. Modelo: TA
 2. Cód. Artículo: 90801K
 3. Eje o casquillo: M14

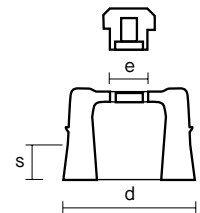

Características Técnicas

El sistema de alambre trenzado confiere a estos modelos:

- Larga duración.
- Gran capacidad de arranque.
- Posibilidad de trabajo a elevadas velocidades.

Diseñados para su utilización en máquinas portátiles.

Adecuados para cepillados sobre grandes superficies con una gran capacidad de arranque.

Casquillo roscado de diseño exclusivo para M14 x 2 y W5/8"-11 (Código R-88) o para M10 x 1,25 y M10 x 1,50 (Código R-77).

También para rosca única. Facilita el apriete y aumenta la resistencia.

Aplicaciones

Limpieza y eliminación de cascarillas de soldadura, placas metálicas de encofrado, construcción metálica, astilleros, etc.

Diámetro (d)		Nº hileras	Saliente (s)		Eje rosca (e)	Acero		Inox.	R.P.M. Máximas
mm	"		mm	"		0,50 mm .020"	0,80 mm .032"	0,50 mm .020"	
80	3.1/4"	1	23	7/8"	16-22; 5/8" - 7/8" M10-M14 W5/8" 5/8" UNC; Multi R (1)	90801K	90801L	90801Q	8.500
100	4"	1	25	1"		91001K	91001L	91001Q	8.500
125	5"	1	25	1"		91251K	91251L	91251Q	6.500

(1) Diseño exclusivo para M14 x 2 y W5/8" - 11 (Código R-88) o para M10 x 1,25 y M10 x 1,50 (Código R-77).

CC Cepillos de Control



Control y Ergonomía durante el cepillado

Los nuevos Cepillos de Control de JAZ incorporan una funda rígida de material degradable que sujeta los alambres de acero impidiendo su apertura y consiguiendo de ese modo, el control de la superficie de cepillado y un alto grado de ergonomía durante el trabajo.

Seguridad total

Estos nuevos cepillos de JAZ evitan las roturas de fragmentos de alambre y aportan una extraordinaria mejora de la seguridad durante el cepillado. Estos cepillos facilitan asimismo su manipulación, protegiendo al usuario de posibles pinchazos producidos por el alambre.

Mayor Rendimiento

Los nuevos Cepillos de Control de JAZ proporcionan una excelente mejora del rendimiento en comparación con los cepillos tradicionales al eliminar las roturas de los alambres y prolongar su vida útil.

Aplicaciones CC

Eliminación de óxidos, pinturas, cascarillas, rebabas, etc.
Especialmente diseñado para obtener acabados finos.
Tratamiento de superficies metálicas, madera, caucho, etc.

Diámetro Exterior mm (d)		Saliente de pua mm (s)		Casquillos Roscados (e)	Código
mm	"	mm	"		
80	3.1/4"	30	1.3/16"	M14 M10 W 5/8" Multi R(1)	CCO 800H
125	5"	30	1.3/16"		CCO 1250H
80	3.1/4"	30	1.3/16"		CCT 0801L
125	5"	30	1.3/16"		CCT 1251L

ACCIÓN DESBARBAR, LIMPIAR
SUPERFICIE ACERO / AC. INOX. / ALUMINIO
HERRAMIENTA AMOLADORA
ACABADO BASTO
ARRANQUE ●●●●●
FLEXIBILIDAD ●●●●●

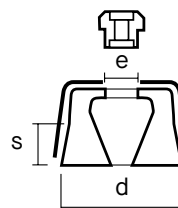

EJEMPLO DE PEDIDO
CCO 0800H M14
1. Modelo: CCO
2. Cód. Artículo: 0800H
3. Eje o casquillo: M14



Características Técnicas HS

Especialmente diseñados para Mini-Amoladoras de Altas revoluciones (11.000 R.P.M.) y bajo peso.
Gran capacidad de arranque y rendimiento a Altas Revoluciones.
Comodidad de manejo y eliminación del esfuerzo humano.
Accesibilidad a ángulos y flexibilidad de utilización sobre cualquier superficie.

Aplicaciones HS

Para procesos de cepillado continuo y frecuentes (astilleros, estructuras metálicas, soldadura, mantenimiento, etc.).
Casquillo roscado de diseño exclusivo para M14 x 2 y W5/8"-11 (Código R-88) o para M10 x 1,25 y M10 x 1,50 (Código R-77).
También para rosca única. Facilita el apriete y aumenta la resistencia.

ACCIÓN	DESBARBAR, LIMPIAR						
SUPERFICIE	ACERO / AC. INOX. / ALUMINIO						
HERRAMIENTA	MINI-AMOLADORA						
ACABADO	BASTO, MEDIO,						
ARRANQUE	<table border="0"> <tr> <td>●●●●●</td> <td>ALAMBRE</td> </tr> <tr> <td>●●●●●</td> <td>0,30 mm</td> </tr> <tr> <td>●●●●●</td> <td>0,50 mm</td> </tr> </table>	●●●●●	ALAMBRE	●●●●●	0,30 mm	●●●●●	0,50 mm
●●●●●	ALAMBRE						
●●●●●	0,30 mm						
●●●●●	0,50 mm						
FLEXIBILIDAD	<table border="0"> <tr> <td>●●●●●</td> <td>Retorcido</td> </tr> <tr> <td>●●●●●</td> <td>Ondulado</td> </tr> </table>	●●●●●	Retorcido	●●●●●	Ondulado		
●●●●●	Retorcido						
●●●●●	Ondulado						

HS Altas Revoluciones Ondulados



HSC



HSD



HSP

Modelo	Diámetro (d)		Saliente (s)		Eje rosca (e)	Acero latonado	Acero inox.	Acero latonado cableado	R.P.M. Máximas
	mm	"	mm	"		0,30 mm .012"	0,30 mm .012"		
HSC	75	3"	22	7/8"	M14-M10 W5/8" - 5/8" UNC Multi R (1)	0075E	0075Z		13.000
HSD	85	3.3/8"	12	1/2"		0085E	0085Z		13.000
HSD	100	4"	24	1"		0100E	0100Z		13.000
HSP	115	4.1/2"	25	1"		0115E	0115Z		13.000
HCA	75	3"	22	7/8"				0075@	13.000

(1) Diseño exclusivo para M14 x 2 y W5/8" - 11 (Código R-88) o para M10 x 1,25 y M10 x 1,50 (Código R-77).

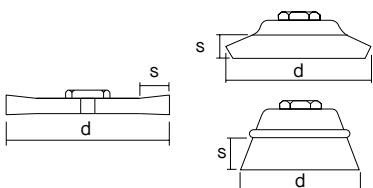

EJEMPLO DE PEDIDO
HSC 0075E M14
1. Modelo: HSC
2. Cód. Artículo: 0075E
3. Eje o casquillo: M14



HS Altas Revoluciones Trenzados



HSK



HST



HSR

Modelo	Diámetro (d)		Saliente (s)		Eje rosca (e)	Acero gris	Acero inox.	R.P.M. Máximas
	mm	"	mm	"		0,50 mm .020"	0,50 mm .020"	
HST	65	2.9/16"	20	3/4"	M14-M10 W5/8" - 5/8" UNC Multi R (1)	0065K	0065Q	15.000
HSK	100	4"	22	7/8"		0100K	0100Q	15.000
HSK	120	4.3/4"	26	1"		0120K	0120Q	12.000
HSR	115	4.1/2"	26	1"		0115K	0115Q	13.000

(1) Diseño exclusivo para M14 x 2 y W5/8" - 11 (Código R-88) o para M10 x 1,50 (Código R-77).

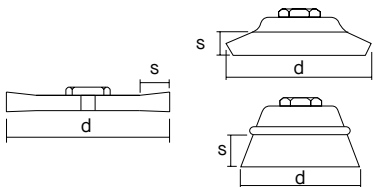

EJEMPLO DE PEDIDO
HST 0065K M14
1.Modelo: HST
2.Cód. Artículo: 0065K
3. Eje o casquillo: M14



Protección

Durante el cepillado esta guarda funciona a modo de escudo protector, formando una pantalla que evita que tanto las proyecciones de alambre, como las partículas o el polvo generados durante el trabajo, alcancen al usuario.

Visibilidad

Se trata, además, de un material transparente que permite la visión de la superficie sobre la que se trabaja.

Flexibilidad

Estos cepillos son ideales para trabajar sobre superficies lisas, si bien, gracias a las características de adaptabilidad y flexibilidad del material de la guarda, ésta no impide trabajar en recovecos o áreas de más difícil acceso. Las láminas de la guarda se irán desgastando de una manera homogénea, a medida que esta entra en contacto con cualquier superficie.

Este protector facilita asimismo la manipulación de los cepillos, protegiendo al usuario de posibles pinchazos producidos por el alambre.

Tazas con Guarda Protectora



TOG



TTG

Modelo	Tipo de alambre	Diámetro (d)		Saliente (s)		Eje rosca (e)	Acero latonado		Acero gris		Inox.		Acero latonado cableado	R.P.M. Máximas
		mm	"	mm	"		0,30 mm .012"	0,50 mm .020"	0,50 mm .020"	0,80 mm .032"	0,30 mm .012"	0,50 mm .020"		
TOG	Ondulado	80	3.1/4"	30	1.3/16"	M10-M14 W5/8" Multi R (1)	0800E	0800H			0800Z			8.500
TOG	Ondulado	100	4"	30	1.3/16"		1000E	1000H			1000Z			8.500
TOG	Ondulado	125	5"	30	1.3/16"		1250E	1250H			1250Z			8.500
TTG	Trenzado	80	3.1/4"	27	1.1/8"				0801K	0801L		0801Q		8.500
TTG	Trenzado	100	4"	27	1.1/8"				1001K	1001L		1001Q		8.500
TTG	Trenzado	125	5"	27	1.1/8"				1251K	1251K		1251Q		6.500
TCAG	Cableado	100	4"	30	1.3/16"								1000@	8.500

(1) Diseño exclusivo para M14 x 2 y W5/8" - 11 (Código R-88) o para M10 x 1,25 y M10 x 1,50 (Código R-77).



ACCIÓN
SUPERFICIE
HERRAMIENTA
ACABADO
ARRANQUE

FLEXIBILIDAD

DESBARBAR, LIMPIAR
ACERO / AC. INOX. / ALUMINIO
AMOLADORA
BASTO, MEDIO
ALAMBRE
0,12-0,20 mm
0,30-0,40 mm
0,50-0,80 mm
Ondulado
Retorcido
Cableado

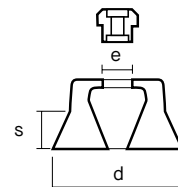

EJEMPLO DE PEDIDO
TOG 1000E M14
1. Modelo: TOG
2. Cód. Artículo: 1000E
3. Eje o casquillo: M14

Línea HS con Guarda Protectora



Modelo	Tipo de alambre	Diámetro (d)		Saliente (s)		Eje rosca (e)	Acero latonado	Acero gris	Inox.		Acero latonado cableado	R.P.M. Máximas	
		mm	"	mm	"		0,30 mm .012"	0,50 mm .020"	0,30 mm .012"	0,50 mm .020"			
HSCG	Ondulado	75	3"	22	7/8"	M10-M14 W5/8" Multi R (1)	0075E		0075Z			13.000	
HSTG	Trenzado	65	2.9/16"	20	3/4"			0065K		0065Q			15.000
HCAG	Cableado	75	3"	22	7/8"						0075@		13.000
HSDG	Ondulado	100	4"	24	1"			0100E		0100Z			13.000
HSKG	Trenzado	100	4"	22	7/8"				0100K		0100Q		15.000

(1) Diseño exclusivo para M14 x 2 y W5/8" - 11 (Código R-88) o para M10 x 1,25 y M10 x 1,50 (Código R-77).

ACCIÓN
SUPERFICIE
HERRAMIENTA
ACABADO
ARRANQUE

DESBARBAR, LIMPIAR
ACERO / AC. INOX. / ALUMINIO
MINI-AMOLADORA
BASTO, MEDIO

ALAMBRE
0,12-0,20 mm
0,30-0,40 mm
0,50-0,80 mm

Ondulado
Retorcido
Cableado

EJEMPLO DE PEDIDO
HSCG 0075E M14
1. Modelo: HSCG
2. Cód. Artículo: 0075E
3. Eje o casquillo: M14

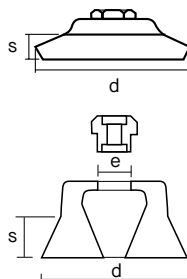

Línea Bricolaje con Guarda Protectora



ACCIÓN
SUPERFICIE
HERRAMIENTA
ACABADO
ARRANQUE
FLEXIBILIDAD

DESBARBAR, LIMPIAR
ACERO
TALADRO
MEDIO

ARRANQUE
FLEXIBILIDAD

Modelo	Tipo de alambre	Diámetro (d)		Espiga	Acero latonado 0,30mm / .012"		R.P.M. Máximas
		mm	"		Suelto	Display	
BDEG	Ondulado	75	3"	6,35 mm	7530	9548	4.500
BTEG	Ondulado	75	3"	1/4"	7530	9628	4.500

EJEMPLO DE PEDIDO
BDEG 7530
1. Modelo: BDEG
2. Cód. Artículo: 7530

Manipulabilidad

Estos cepillos presentan los alambres con un recubrimiento plástico que proporciona un alto grado de comodidad y seguridad al utilizador evitándole los posibles pinchazos ocasionados por las púas de alambre de acero.

Aspecto diferenciado

El recubrimiento de los alambres puede adquirir diferentes colores que posibilitan un alto grado de diferenciación en este tipo de cepillos.

Aplicaciones

Para procesos de cepillado continuo y frecuentes (astilleros, estructuras metálicas, soldadura, mantenimiento, etc.).

Casquillo roscado de diseño exclusivo para M14 x 2 y W5/8"-11 (Código R-88) o para M10 x 1,25 y M10 x 1,50 (Código R-77). También para rosca única. Facilita el apriete y aumenta la resistencia.

Alto rendimiento

Los cepillos de alambre plastificado consiguen un alto rendimiento debido al reducido nivel de roturas de los alambres plastificados en comparación con alambres equivalentes sin recubrimiento.

Cepillos con Alambre Plastificado Ondulado / Trenzado



CTP



TOP



TTP

ACCIÓN

SUPERFICIE

HERRAMIENTA

ACABADO

ARRANQUE

FLEXIBILIDAD

DESBARBAR, LIMPIAR

ACERO

MÁQUINA FIJA, AMOLADORA

BASTO, MEDIO,

ALAMBRE

3x0,20 mm

3x0,35 mm

0,50 mm

Ondulado

Retorcido

EJEMPLO DE PEDIDO

TOP 1000W M14

1.Modelo: TOP

2.Cód. Artículo: 1000W

3.Eje o casquillo: M14

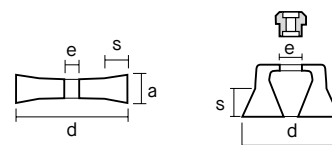

Modelo	Tipo de alambre	Diámetro (d)		Saliente (s)		Eje rosca (e)	Acero plastificado		R.P.M. Máximas
		mm	"	mm	"		(3x0,20)+(6x0,35)	0,50	
CTP	Ondulado	150	6"	20	3/4"	Multieje* M10-M14 W5/8" 5/8" UNC, Multi R(1)	1505W		6.500
TOP	Ondulado	100	4"	30	1.3/6"		1000W		8.500
TTP	Trenzado	100	4"	27	1.1/8"		1001Y		8.500

(1) Diseño exclusivo para M14 x 2 y W5/8" - 11 (Código R-88) o para M10 x 1,25 y M10 x 1,50 (Código R-77).

* Ejes de: 13 - 16 - 20 - 22 - 26 - 30 - 50 mm [1/2" - 5/8" - 3/4" - 7/8" - 1" - 1.3/16" - 2"] Código 99.

Línea HS con Alambre Plastificado Ondulado / Trenzado



HSCP



HSTP



HSRP

ACCIÓN	DESBARBAR, LIMPIAR
SUPERFICIE	ACERO
HERRAMIENTA	MINI-AMOLADORA
ACABADO	BASTO, MEDIO,
ARRANQUE	ALAMBRE
	3x0,20 mm
	3x0,35 mm
	0,50 mm
FLEXIBILIDAD	Ondulado
	Retorcido

EJEMPLO DE PEDIDO
HSCP 0075W M14
1. Modelo: HSCP
2. Cód. Artículo: 0075W
3. Eje o casquillo: M14

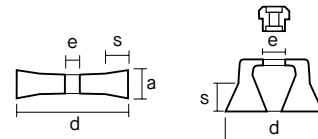

Mod.	Tipo Alambre	Diámetro exterior (d)		Saliente (s)		Casquillos Roscados (e)	Acero Plastificado		R.P.M. Máximas
		mm	"	mm	"		(3x0,20) + (6x0,35) W	0,50 Y	
HSCP	Ondulado	75	3"	22	7/8"	M14	0075W		15.000
HSTP	Trenzado	65	2.9/16"	20	3/4"	M10		0065Y	
HSRP		115	4.1/2"	26	1"	W 5/8" Multi R (1)		0115Y	

(1) Diseño exclusivo para M14 x 2 y W5/8" - 11 (Código R-88) o para M10 x 1,25 y M10 x 1,50 (Código R-77).



BA / BB / BC / BF / BH Brochas de Corte Plano



ACCIÓN
SUPERFICIE
HERRAMIENTA
ACABADO
ARRANQUE

DESBARBAR, LIMPIAR
ACERO / AC. INOX. / ALUMINIO / ANTI CHISPA
ROTALIN

FLEXIBILIDAD

BASTO, MEDIO, FINO		ALAMBRE
●●●●●	●●●●●	0,12-0,20 mm
●●●●●	●●●●●	0,30-0,40 mm
●●●●●	●●●●●	0,50-0,80 mm
●●●●●	●●●●●	0,12-0,20 mm
●●●●●	●●●●●	0,30-0,50 mm

EJEMPLO DE PEDIDO

BC2600E

1.Modelo: BC

2.Cód. Artículo: 2600E

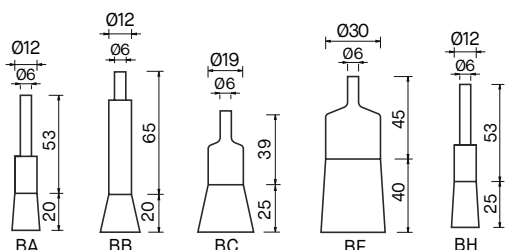

Ver plano de construcción en página 116

Modelo	Diámetro cazoleta		Saliente		Acero gris		Acero latonado			Inox.		Acero latonado cableado	Latón	R.P.M. Máximas
	mm	"	mm	"	0,12 mm .005"	0,20mm .008"	0,30mm .012"	0,40mm .016"	0,50mm .020"	0,20mm .008"	0,30mm .012"	0,30mm .012"	0,30mm .012"	
BA	12	1/2"	20	3/4"	1200A	1200C	1200E		1200H	1200N	1200Z	1200@	1200V	20.000
BB	12	1/2"	20	3/4"	1201A	1201C	1201E		1201H	1201N	1201Z		1201V	
BC	15	5/8"	25	1"	1500A	1500C	1500E		1500H	1500N		1500@	1500V	
BC	19	3/4"	25	1"	1900A	1900C	1900E		1900H	1900N	1900Z	1900@	1900V	
BC	26	1"	30	1.3/16"	2600A	2600C	2600E		2600H	2600N	2600Z	2600@	2600V	
BF	30	1.3/16"	40	1.5/8"	3000A	3000C	3000E		3000H		3000Z		3000V	
BH	12	1/2"	25	1"				1225G						

BD / BI Brochas de Corte en Ángulo



ACCIÓN
SUPERFICIE
HERRAMIENTA
ACABADO
ARRANQUE

DESBARBAR, LIMPIAR
ACERO / AC. INOX. / ALUMINIO / ANTI CHISPA
ROTALIN

FLEXIBILIDAD

BASTO, MEDIO, FINO		ALAMBRE
●●●●●	●●●●●	0,12-0,20 mm
●●●●●	●●●●●	0,30-0,40 mm
●●●●●	●●●●●	0,50-0,80 mm
●●●●●	●●●●●	0,12-0,20 mm
●●●●●	●●●●●	0,30-0,50 mm

EJEMPLO DE PEDIDO

BD1901E

1.Modelo: BD

2.Cód. Artículo: 1901E

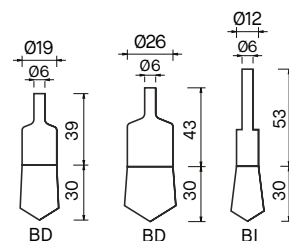

Modelo	Diámetro cazoleta		Saliente		Acero gris		Acero latonado			Inox.	Latón	R.P.M. Máximas
	mm	"	mm	"	0,12 mm .005"	0,20mm .008"	0,30mm .012"	0,40mm .016"	0,50mm .020"	0,30mm .012"	0,30mm .012"	
BD	19	3/4"	30	1.3/16"	1901A	1901C	1901E		1901H	1901Z	1901V	20.000
BD	26	1"	30	1.3/16"	2601A	2601C	2601E		2601H	2601Z	2601V	
BI	12	1/2"	30	1.3/16"				1230G				

BE Brochas de Corte Redondeado



BE

ACCIÓN DESBARBAR, LIMPIAR
SUPERFICIE ACERO / AC. INOX. / ALUMINIO / ANTI CHISPA
HERRAMIENTA ROTALÍN
ACABADO BASTO, MEDIO, FINO
ARRANQUE

	ALAMBRE
●●●●●●●●	0,12-0,20 mm
●●●●●●●●	0,30-0,40 mm
●●●●●●●●	0,50-0,80 mm

FLEXIBILIDAD

●●●●●●●●	0,12-0,20 mm
●●●●●●●●	0,30-0,50 mm

EJEMPLO DE PEDIDO
 BE2602E
 1.Modelo: BE
 2.Cód. Artículo: 2602E



Modelo	Diámetro cazoleta		Saliente		Acero gris	Acero latonado			Inox.	Latón	R.P.M. Máximas
	mm	"	mm	"	0,12 mm .005"	0,20mm .008"	0,30mm .012"	0,50mm .020"	0,30mm .012"	0,30mm .012"	
BE	26	1"	30	1.3/16"	2602A	2602C	2602E	2602H	2602Z	2602V	20.000



BR Brochas de Mechones Retorcidos



BR

ACCIÓN DESBARBAR, LIMPIAR
SUPERFICIE ACERO / AC. INOX. / ALUMINIO / ANTI CHISPA
HERRAMIENTA ROTALÍN
ACABADO BASTO, MEDIO, FINO
ARRANQUE

	ALAMBRE
●●●●●●●●	0,30-0,40 mm
●●●●●●●●	0,50-0,80 mm

FLEXIBILIDAD

●●●●●●●●	0,12-0,20 mm
●●●●●●●●	0,30-0,50 mm

EJEMPLO DE PEDIDO
 BR1900Z
 1.Modelo: BR
 2.Cód. Artículo: 1900Z



Modelo	Diámetro cazoleta		Saliente		Acero gris		Inox.		R.P.M. Máximas
	mm	"	mm	"	0,37mm .015"	0,50mm .020"	0,30mm .012"	0,50mm .020"	
BR	19	3/4"	22	7/8"	1900J	1900K	1900Z	1900Q	20.000
BR	25	1"	25	1"	2500J	2500K	2500Z	2500Q	
BR	30	1.3/16"	22	7/8"	3000J	3000K	3000Z	3000Q	

Ver plano de construcción en página 116

Posibilidad de plastificar la cazoleta exterior para evitar chispas.

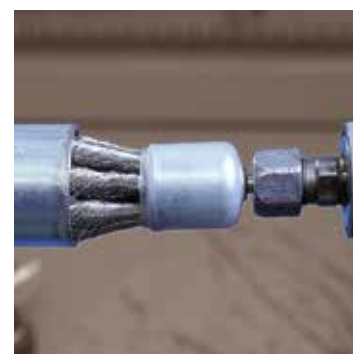
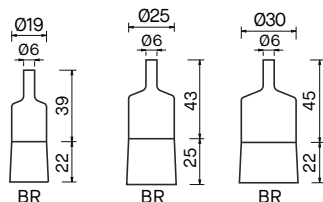

BCP Brochas de Corte Especial



ACCIÓN	DESBARBAR, LIMPIAR
SUPERFICIE	ACERO / AC. INOX. / ALUMINIO
HERRAMIENTA	ROTALÍN
ACABADO	BASTO
ARRANQUE	ALAMBRE
FLEXIBILIDAD	0,50 mm

EJEMPLO DE PEDIDO
BCP4000K
1. Modelo: BCP
2. Cód. Artículo: 4000K

Características Técnicas

Por su forma característica y dimensiones, se aplican en zonas de difícil acceso, orificios, rincones, etc. Se utilizan en máquinas portátiles o fijas, provistas de portabrocas.

Aplicaciones

Eliminación de rebabas, cascarilla, pintura, óxido, excedentes en piezas de caucho-metal, etc. Moldes, tubos, culatas, pistones, etc.

Modelo	Diámetro exterior		Acero gris	Inox.	R.P.M. Máximas
	mm	"	0,50mm .020"	0,50mm .020"	
BCP	40	1.5/8"	4000K	4000Q	15.000

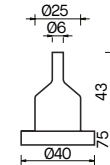

CAM con Espiga



ACCIÓN	DESBARBAR, LIMPIAR
SUPERFICIE	ACERO / AC. INOX. / ALUMINIO
HERRAMIENTA	ROTALÍN
ACABADO	BASTO
ARRANQUE	ALAMBRE
FLEXIBILIDAD	0,37 mm

EJEMPLO DE PEDIDO
CAM 8000J
1. Modelo: CAM
2. Cód. Artículo: 8000J

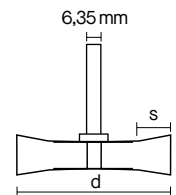

Modelo	Diámetro (d)		Saliente (s)		Ancho (a)		Acero gris		Acero inoxidable	R.P.M. Máximas
	mm	"	mm	"	mm	"	0,37mm .015"	0,50mm .020"	0,50mm .020"	
CAM	80	3.1/4"	15	5/8"	10	3/8"	8000J	8000K	8000Q	20.000
CAM	100	4"	25	1"	10	3/8"	1000J	1000K	1000Q	15.000

BEC Brochas



ACCIÓN	DESBARBAR, LIMPIAR
SUPERFICIE	ACERO / AC. INOX. / ALUMINIO
HERRAMIENTA	ROTALÍN
ACABADO	BASTO, MEDIO, FINO
ARRANQUE	ALAMBRE ●●●●● 0,12-0,20 mm ●●●●● 0,30 mm
FLEXIBILIDAD	●●●●● 0,12-0,20 mm ●●●●● 0,30 mm

EJEMPLO DE PEDIDO
BEC 7000E
1.Modelo: BEC
2.Cód. Artículo: 7000E



Especialmente diseñada para la limpieza de piezas esféricas y orificios ciegos.

Modelo	Diámetro exterior (d)		Acero gris				Inox			R.P.M.
	mm	"	0,12 mm .005"	0,20 mm .008"	0,30 mm .012"	0,50 mm .020"	0,20 mm .008"	0,30 mm .012"	0,50 mm .020"	Máx.
BEC	51	2"	5100A	5100C	5100E	5100K	5100N	5100Z	5100Q	20.000
BEC	60	2.3/8"	6000A	6000C	6000E	6000K	6000N	6000Z	6000Q	20.000
BEC	70	2.3/4"	7000A	7000C	7000E	7000K	7000N	7000Z	7000Q	20.000
BEC	75	3"	7500A	7500C	7500E	7500K	7500N	7500Z	7500Q	20.000
BEC	100	4"	1000A	1000C	1000E	1000K	1000N	1000Z	1000Q	20.000

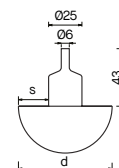

BOL Brochas



ACCIÓN	DESBARBAR
SUPERFICIE	ACERO / AC. INOX. / ALUMINIO
HERRAMIENTA	ROTALÍN
ACABADO	BASTO, MEDIO, FINO
ARRANQUE	ALAMBRE ●●●●● 0,20 mm ●●●●● 0,30 mm
FLEXIBILIDAD	●●●●● 0,20 mm ●●●●● 0,30 mm

EJEMPLO DE PEDIDO
BOL 3012E
1.Modelo: BOL
2.Cód. Artículo: 3012E



Características Técnicas BOL

El modelo BOL, dispone de un orificio central pensado para introducir otra herramienta en su interior, brocas, escariadores, incluso otros cepillos pueden ser utilizados simultáneamente como una sola herramienta. Con el cepillo BOL se pueden realizar 2 operaciones a la vez, ganando productividad y reduciendo costes.

Modelo	Diámetro exterior		Saliente (s)		Eje		Acero Latonado		Acero Inox.		R.P.M.
	mm	"	mm	"	mm	"	0,20 mm .008"	0,30 mm .012"	0,20 mm .008"	0,30 mm .012"	
BOL	30	1.3/16"	12	1/2"	10	3/8"	3012C	3012E	3012N	3012Z	10.000

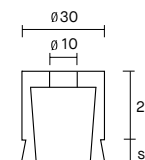

BP CEPILLOS PENCIL Brochas



BP 1000 BP 1650 BP 1660

Características Técnicas BP
La construcción alargada, permite trabajar en zonas de difícil acceso.
Tres modelos disponibles:
- Para Pequeñas Ranuras
- Para Superficies Planas
- Para Trabajo en Esquinas

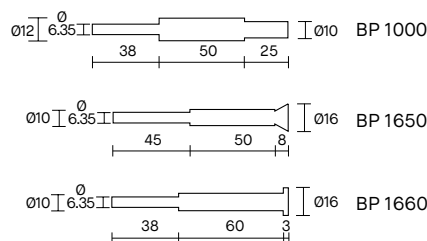

ACCIÓN	DESBARBAR, LIMPIAR
SUPERFICIE	ACERO / AC. INOX. / ALUMINIO
HERRAMIENTA	ROTALÍN
ACABADO	BASTO, MEDIO
ARRANQUE	ALAMBRE ●●●●● 0,37 mm ●●●●● 0,50-0,80 mm
FLEXIBILIDAD	●●●●● 0,50-0,80 mm ●●●●● 0,37 mm

EJEMPLO DE PEDIDO
BP 1000
1.Modelo: BP
2.Cód. Artículo: 1000

Modelo	Diámetro exterior (d)		Código	Saliente (s)	
	mm	"		mm	"
BP	10	3/8"	BP 1000	25	1"
BP	16	5/8"	BP 1650	8	3"
BP	16	5/8"	BP 1660	3,25	3/32"

BTER Taza trenzada con Espiga de 6 mm.



Características Técnicas BTER

La incorporación de la espiga a la nueva BTER aporta la ventaja de disponer de un cepillo con gran capacidad de arranque utilizando un taladro con portabrocas convencional.

ACCIÓN
SUPERFICIE
HERRAMIENTA
ACABADO
ARRANQUE
FLEXIBILIDAD

DESBARBAR, LIMPIAR
ACERO / AC. INOX. / ALUMINIO
TALADRO
BASTO
●●●●●
●●●●●

EJEMPLO DE PEDIDO
BTER 0065K
1. Modelo: BTER
2. Cód. Artículo: 0065K

Modelo	Diámetro exterior (d)		Saliente (s)		Código
	mm	"	mm	"	
BTER	65	2.3/4"	20	11/16"	BTER 0065K

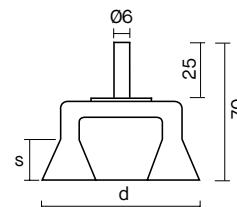

CDE Disco Minor Industrial con Espiga de 6 mm (1/4")



Características Técnicas y aplicaciones CDE

Para zonas de difícil acceso y máquinas con portabrocas o pinza de 6 mm.

Limpieza de óxidos, pinturas, cascarillas, rebabas y adherencias en general.

Para interiores de tubos, moldes, orificios, etc.

ACCIÓN
SUPERFICIE
HERRAMIENTA
ACABADO
ARRANQUE
FLEXIBILIDAD

DESBARBAR, LIMPIAR
ACERO / AC. INOX. / ALUMINIO / ANTI CHISPA
ROTALÍN
BASTO, MEDIO, FINO
ALAMBRE
●●●●● 0,20 mm
●●●●● 0,30 mm
●●●●● 0,20 mm
●●●●● 0,30 mm

EJEMPLO DE PEDIDO
CDE 7500E
1. Modelo: CDE
2. Cód. Artículo: 7500E

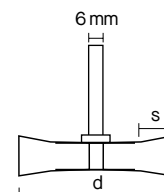

Diámetro (d)		Saliente (s)		Ancho (a)		Acero latonado		Acero inoxidable		Latón	R.P.M. Máximas
mm	"	mm	"	mm	"	0,20 mm .008"	0,30 mm .012"	0,20mm .008"	0,30mm .012"	0,30mm .012"	
30	1.3/16"	4	5/32"	10	3/8"	3000C		3000N		3000V	25.000
30	1.3/16"	4	5/32"	15	5/8"	3015C		3015N			
40	1.9/16"	9	3/8"	10	3/8"	4000C		4000N		4000V	
40	1.9/16"	9	3/8"	15	5/8"	4015C		4015N			
50	2"	10,5	13/32"	10	3/8"	5000C		5000N		5000V	
50	2"	10,5	13/32"	15	5/8"	5015C		5015N			
50	2"	10,5	13/32"	20	3/4"	5020C		5020N			
50	2"	10,5	13/32"	25	1"	5025C		5025N			
60	2.3/8"	16	5/8"	10	3/8"		6010E		6010Z		
60	2.3/8"	16	5/8"	15	5/8"		6000E		6000Z	6000V	
60	2.3/8"	16	5/8"	20	3/4"		6020E		6020Z		
60	2.3/8"	16	5/8"	25	1"		6025E		6025Z		
75	3"	23	7/8"	10	3/8"		7510E		7510Z		
75	3"	23	7/8"	15	5/8"		7500E		7500Z	7500V	
75	3"	23	7/8"	20	3/4"		7520E		7520Z		
75	3"	23	7/8"	25	1"		7525E		7525Z		
100	4"	30	1.3/16"	15	5/8"		1000E		1000Z	1000V	

BS Cepillos para piezas de revolución



Características Técnicas BS

Especialmente diseñado para piezas de revolución. Único en el mercado. Facilita la limpieza de la pieza sin desmontarla.

Aplicaciones BS

Eliminación de rebabas, óxido, pintura, etc. Ideal para trabajos de mantenimiento. Disponible en diferentes diámetros y calidades de alambre.

ACCIÓN	DESBARBAR, LIMPIAR
SUPERFICIE	ACERO / AC. INOX. / ALUMINIO
HERRAMIENTA	TALADRO
ACABADO	MEDIO
ARRANQUE	●●●●●●●●
FLEXIBILIDAD	●●●●●●●●

EJEMPLO DE PEDIDO
 BS 6020E
 1. Modelo: BS
 2. Cód. Artículo: 6020E

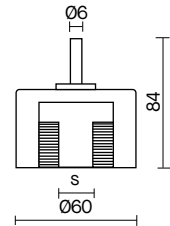

Modelo	Diámetro		Diámetro Pieza		Diámetro Espiga		Acero Latonado	Acero Inoxidable	R.P.M. Máximas
	mm	"	mm	"	mm	"	0.3 mm / .012"	0.3 mm / .012"	
BS	60	2.3/8"	10	3/8"	6	1/4"	BS6010E	BS6010Z	4.500
			12	1/2"			BS6012E	BS6012Z	
			14	9/16"			BS6014E	BS6014Z	
			16	5/8"			BS6016E	BS6016Z	
			18	11/16"			BS6018E	BS6018Z	
			20	3/4"			BS6020E	BS6020Z	
			22	7/8"			BS6022E	BS6022Z	
			24	15/16"			BS6024E	BS6024Z	
			26	1"			BS6026E	BS6026Z	
			28	1.1/8"			BS6028E	BS6028Z	
			30	1.3/16"			BS6030E	BS6030Z	



L1 / L2 Cepillos Limpia-Tubos Rígidos

L1 de espiral simple / L2 de espiral doble

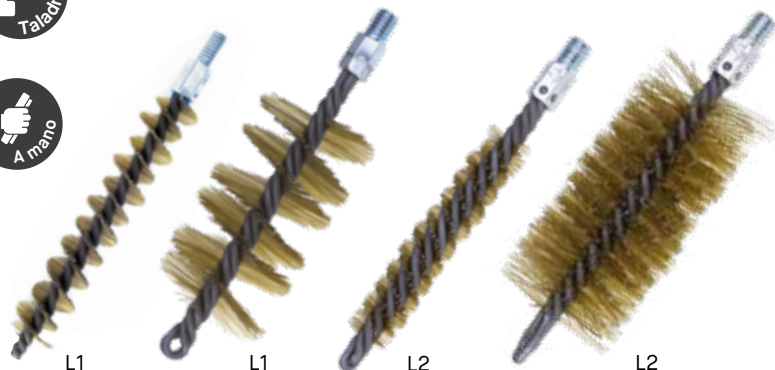

Características Técnicas L1, L2

Se utilizan tanto manualmente como acoplados a máquinas portátiles y fijas. El elemento de fijación lo constituye el tornillo situado en un extremo del cepillo.

Aplicaciones L1, L2

Limpieza de óxidos, pinturas, cascarillas, rebabas y adherencias en general. Interiores de tubos, moldes, orificios, etc.



Varilla de 625 mm (25"), rosca M6
Código: VAR 0625 M6

Ver plano de construcción en página 117

ACCIÓN	DESBARBAR, LIMPIAR						
SUPERFICIE	ACERO / AC. INOX. / ALUMINIO / ANTI CHISPA						
HERRAMIENTA	TALADRO, A MANO						
ACABADO	MEDIO, FINO						
ARRANQUE	<table border="0"> <tr> <td>●●●●●</td> <td>ALAMBRE</td> </tr> <tr> <td>●●●●●</td> <td>0,20-0,25 mm</td> </tr> <tr> <td>●●●●●</td> <td>0,30-0,40 mm</td> </tr> </table>	●●●●●	ALAMBRE	●●●●●	0,20-0,25 mm	●●●●●	0,30-0,40 mm
●●●●●	ALAMBRE						
●●●●●	0,20-0,25 mm						
●●●●●	0,30-0,40 mm						
FLEXIBILIDAD	<table border="0"> <tr> <td>●●●●●</td> <td>0,20-0,25 mm</td> </tr> <tr> <td>●●●●●</td> <td>0,30-0,40 mm</td> </tr> </table>	●●●●●	0,20-0,25 mm	●●●●●	0,30-0,40 mm		
●●●●●	0,20-0,25 mm						
●●●●●	0,30-0,40 mm						

EJEMPLO DE PEDIDO
L1 2001D
1. Modelo: L1
2. Cód. Artículo: 2001D

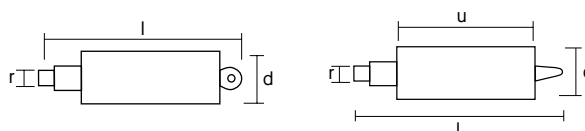

						L1						L2	
Diámetro exterior (d)		Longitud total (l)		Longitud útil (u)		Rosca (r)	Acero latonado		Latón		Inox.		Acero
mm	"	mm	"	mm	"		0,25 mm .010"	0,40 mm .016"	0,30 mm .012"	0,40 mm .016"	0,20 mm .008"	0,40 mm .016"	0,40 mm .016"
10	3/8"	140	5.1/2"	90	4.3/8"	W 1/4" M6H NPT 1/8"	1001D		1001V		1001N		
12	1/2"	140	5.1/2"	90	4.3/8"		1201D		1201V				
13	1/2"	140	5.1/2"	90	4.3/8"		1301D		1301V				
14	9/16"	140	5.1/2"	90	4.3/8"		1401D		1401V				
15	19/32"	140	5.1/2"	90	4.3/8"		1501D		1501V		1501N		
16	5/8"	140	5.1/2"	90	4.3/8"		1601D		1601V				
18	11/16"	140	5.1/2"	90	4.3/8"		1801D		1801V				
20	3/4"	140	5.1/2"	90	4.3/8"		2001D		2001V		2001N		
25	1"	190	7.1/2"	120	4.3/4"	W 1/2" M6H NPT 1/4"		2501G		2501X		2501P	2502G
30	1.3/16"	190	7.1/2"	120	4.3/4"			3001G		3001X		3001P	3002G
35	1.3/8"	190	7.1/2"	120	4.3/4"			3501G					
40	1.5/8"	190	7.1/2"	120	4.3/4"			4001G				4001P	4002G
45	1.3/4"	190	7.1/2"	120	4.3/4"			4501G					
50	2"	190	7.1/2"	120	4.3/4"			5001G		5001X		5001P	5002G
55	2.5/32"	190	7.1/2"	120	4.3/4"			5501G					
60	2.3/8"	190	7.1/2"	120	4.3/4"			6001G				6001P	6002G
65	2.9/16"	190	7.1/2"	120	4.3/4"			6501G					
70	2.3/4"	190	7.1/2"	120	4.3/4"			7001G		7001X		7001P	7002G
75	3"	190	7.1/2"	120	4.3/4"			7501G					
80	3.5/32"	190	7.1/2"	120	4.3/4"			8001G					
90	3.9/16"	190	7.1/2"	120	4.3/4"			9001G					
100	4"	190	7.1/2"	120	4.3/4"			0101G					
125	5"	190	7.1/2"	120	4.3/4"			0251G					
150	6"	190	7.1/2"	120	4.3/4"		0501G						

L1 Cualquier diámetro entre 10mm (3/8") y 250mm (10") puede ser fabricado bajo pedido.
L2 Cualquier diámetro entre 20mm (3/4") y 250mm (10") puede ser fabricado bajo pedido.
L2 La gama de Limpia-Tubos L2 está disponible en diámetros de alambres diferentes a la tabla adjunta. Consultar.

LB Limpia-Botellas de Pelo



ACCIÓN	BARRER
SUPERFICIE	ACERO / AC. INOX. / ALUMINIO / ANTI CHISPA / MADERA
HERRAMIENTA	A MANO
ACABADO	NEUTRO
ARRANQUE	● ● ● ● ●
FLEXIBILIDAD	● ● ● ● ●

EJEMPLO DE PEDIDO
LB 0070
1.Modelo: LB
2.Cód. Artículo: 0070

Diámetro exterior		Longitud total		Longitud útil		Artículo
mm	"	mm	"	mm	"	
50	2"	320	12.3/4"	100	4"	LB 0050
60	2.3/8"	320	12.3/4"	100	4"	LB 0060
70	2.3/4"	380	12.3/4"	100	4"	LB 0070

Si desea otros diámetros, consúltenos.

LR Limpia-Radiadores de Pelo



ACCIÓN	BARRER
SUPERFICIE	ACERO / AC. INOX. / ALUMINIO / ANTI CHISPA / MADERA
HERRAMIENTA	A MANO
ACABADO	NEUTRO
ARRANQUE	● ● ● ● ●
FLEXIBILIDAD	● ● ● ● ●

EJEMPLO DE PEDIDO
LR 0075
1.Modelo: LR
2.Cód. Artículo: 0075

Diámetro exterior		Longitud total		Longitud útil		Artículo
mm	"	mm	"	mm	"	
75	3"	700	28"	120	4.3/4"	LR 0075

Si desea otros diámetros, consúltenos.

LNY Espiral de Nylon



ACCIÓN	BARRER
SUPERFICIE	ACERO / AC. INOX. / ALUMINIO / ANTI CHISPA / MADERA
HERRAMIENTA	A MANO
ACABADO	NEUTRO
ARRANQUE	● ● ● ● ●
FLEXIBILIDAD	● ● ● ● ●

EJEMPLO DE PEDIDO
LNY 0012
1.Modelo: LNY
2.Cód. Artículo: 0012

Diámetro exterior		Longitud total		Longitud útil		Artículo
mm	"	mm	"	mm	"	
6	2/8"	310	12.3/8"	100	4"	LNY 0006
8	5/16"	310	12.3/8"	100	4"	LNY 0008
10	3/8"	310	12.3/8"	100	4"	LNY 0010
12	1/2"	310	12.3/8"	100	4"	LNY 0012
15	5/8"	310	12.3/8"	100	4"	LNY 0015
20	3/4"	310	12.3/8"	100	4"	LNY 0020
25	1"	310	12.3/8"	100	4"	LNY 0025
30	1.1/8"	310	12.3/8"	100	4"	LNY 0030

Si desea otros diámetros, consúltenos.

Aplicaciones MS, MF, MFG

Eliminación de cascarillas en soldaduras.
Eliminación de arenas en piezas de fundición.
Pulido de piedra.
Obtención de superficies rústicas en madera.
Eliminación de óxidos, pintura y adherencias en general.

MS Cepillo Manual Soldador Mango de Madera



ACCIÓN
SUPERFICIE
HERRAMIENTA
ACABADO
ARRANQUE
FLEXIBILIDAD

LIMPIAR
ACERO / AC. INOX. / ALUMINIO / ANTI CHISPA

A MANO
BASTO, MEDIO ALAMBRE

●●●●●●●●●● púa redonda
●●●●●●●●●● púa plana

●●●●●●●●●● púa redonda
●●●●●●●●●● púa plana

EJEMPLO DE PEDIDO
MS 4000G
1.Modelo: MS
2.Cód. Artículo: 4000G

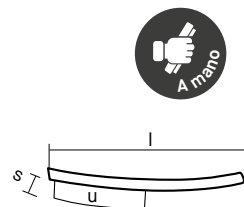

Nº hileras	Nº mechones	Longitud total (l)		Saliente púa (s)		Acero latonado	Acero gris	Latón	Acero inoxidable	Unidades caja
		mm	"	mm	"	Púa redonda	Púa plana			
3	40	290	11.3/8"	30	1.3/16"	0,40mm .016"	0,9x0,50mm / .040x.020"	0,40mm .016"	0,40mm .016"	30
4	50	290	11.3/8"	30	1.3/16"	3000G	3000T	3000X	3000P	24
5	64	290	11.3/8"	30	1.3/16"	4000G	4000T	4000X	4000P	20

MF Cepillo Manual Fundición Mango de Madera



ACCIÓN
SUPERFICIE
HERRAMIENTA
ACABADO
ARRANQUE
FLEXIBILIDAD

LIMPIAR
ACERO / AC. INOX. / ALUMINIO / ANTI CHISPA

A MANO
BASTO, MEDIO ALAMBRE

●●●●●●●●●● púa redonda
●●●●●●●●●● púa plana

●●●●●●●●●● púa redonda
●●●●●●●●●● púa plana

EJEMPLO DE PEDIDO
MF 6035G
1.Modelo: MF
2.Cód. Artículo: 6035G

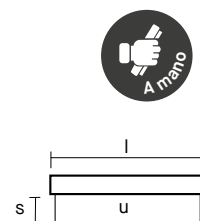

Nº hileras	Nº mechones	Longitud total (l)		Saliente púa (s)		Acero latonado	Acero gris	Latón	Acero inoxidable	Unidades caja
		mm	"	mm	"	Púa redonda	Púa plana			
5	60	180	7"	30	1.3/16"	0,40mm .016"	0,9x0,50mm / .040x.020"	0,40mm .016"	0,40mm .016"	30
6	80	200	8"	35	1.3/8"	5030G	5030T	5030X	5030P	24
6	80	200	8"	50	2"	6035G	6035T	6035X	6035P	20

MFG Cepillo Manual Fundición Graduable Base de Madera



ACCIÓN
SUPERFICIE
HERRAMIENTA
ACABADO
ARRANQUE
FLEXIBILIDAD

LIMPIAR
ACERO

A MANO
MEDIO

●●●●●●●●●● púa redonda
●●●●●●●●●● púa plana

EJEMPLO DE PEDIDO
MFG 6000G
1.Modelo: MFG
2.Cód. Artículo: 6000G

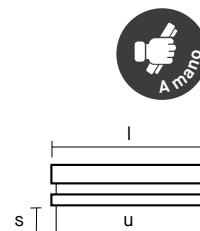

Nº hileras	Nº mechones	Longitud total (l)		Saliente púa (s)		Acero latonado	Unidades caja
		mm	"	mm	"	Púa redonda	
6	80	200	8"	50	2"	0,40mm .016"	6000G

Bruzas de Acero Latonado



MBM, MBG



MBCP



MBC



MGAR

ACCIÓN
SUPERFICIE
HERRAMIENTA
ACABADO
ARRANQUE
FLEXIBILIDAD

LIMPIAR
ACERO
A MANO
MEDIO
●●●●●
●●●●●

EJEMPLO DE PEDIDO
MBM 6022G
1.Modelo: MBM
2.Cód. Artículo: 6022G

Aplicaciones MBM, MBG, MBC, MBCP

Barridos fuertes en calles, obras públicas, buques, cuadras, talleres, naves industriales, etc.



Modelo	Nº hileras	Nº mechones	Longitud total (l)		Ancho madera		Saliente (s)		Orificio		Acero latonado	Unidades caja
			mm	"	mm	"	mm	"	mm	"	Púa redonda 0,40mm .016"	
MBM	6	80	205	8.1/16"	70	2.3/4"	35	1.3/8"	22	7/8"	6022G	12
MBG	7	109	205	8.1/16"	70	2.3/4"	35	1.3/8"	22	7/8"	7022G	12
MBC	7	171	360	14.5/32"	65	2.9/16"	50	2"	22	7/8"	7024G	12
MBCP	7	171	360	14.5/32"	65	2.9/16"	50	2"	Madera plana		7000G	12

Accesorios para Bruzas

Palo 2200 Mango cilíndrico de 22 mm (7/8") y longitud de 1.150 mm (45.1/4").

Palo 2800 (Para garra). Mango cilíndrico de 28 mm (1.1/8") y longitud de 1.150 mm (45.1/4").

MGAR 2820 Garra reforzada, con palo de 28 mm (1.1/8") y longitud total de 1.200 mm (47.1/4").

MGAR 2800 Garra reforzada suelta.

Cepillos Barrendero de Fibra



MBB



MPRO

ACCIÓN
SUPERFICIE
HERRAMIENTA
ACABADO
ARRANQUE
FLEXIBILIDAD

BARRER
ACERO / AC. INOX. / ALUMINIO
ANTI CHISPA / MADERA
A MANO
NEUTRO
●●●●●
●●●●●

EJEMPLO DE PEDIDO
MBB 5000
1.Modelo: MBB
2.Cód. Artículo: 5000

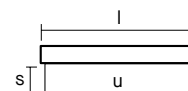

Modelo	Material	Densidad	Accesorios	Dimensiones (l)		Saliente (s)		Código	Unidades Caja
				mm	"	mm	"		
MBB	Fibra Plástica	Media		500 x 60	20 x 2.3/8"	95	3.3/4"	5000	24
MBB	Fibra Plástica	Media	Mango y Garra	500 x 60	20 x 2.3/8"	95	3.3/4"	5028	24
MPRO	Proex	Alta		500 x 60	20 x 2.3/8"	85	3.3/8"	3000	18
MPRO	Proex	Alta	Mango y Garra	500 x 60	20 x 2.3/8"	85	3.3/8"	3028	18

Manuales de Acero, Latón, Mexil y Pelo



Aplicaciones (LIMPIEZA)

Limas y herramientas (MC).
 En Joyería, electrónica, artesanía, prendas y calzado de ante y piel vuelta (MJ).
 Bujías (MLB).
 Bornes y Pinzas terminales (MPB).
 Máquinas, puestos de trabajo, muebles, hogar, automóvil (MP).
 Fregado de cubiertas de embarcaciones, terrazas, piscinas, cuartos de baño (MX, MBX).

Sectores

Mantenimiento naval, electrónica, joyería, mantenimiento industrial, automóvil, hogar.

ACCIÓN	BARRER
SUPERFICIE	ACERO / AC. INOX. / ALUMINIO ANTI CHISPA / MADERA
HERRAMIENTA	A MANO
ACABADO	MEDIO, FINO, NEUTRO
ARRANQUE	VARIARÁ EN FUNCIÓN DEL MATERIAL
FLEXIBILIDAD	VARIARÁ EN FUNCIÓN DEL MATERIAL

EJEMPLO DE PEDIDO

MC 1001
 1.Modelo: MC
 2.Cód. Artículo: 1001

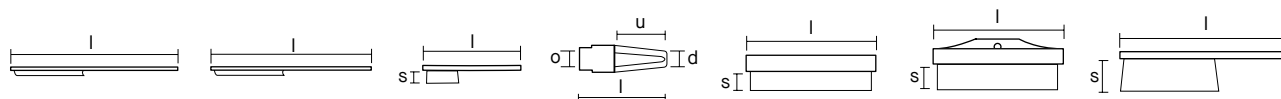

Modelo	Nº Hileras	Longitud total (l)		Ancho		Saliente (s)		Orificio (o)		Material	Código	Unidades Caja
		mm	"	mm	"	mm	"	mm	"			
MC		190	7.1/2"	55	2.5/32"					Acero	1001	24
MJ	4	230	9"	20	3/4"	20	3/4"			Latón	4015	36
MJ	5	230	9"	24	15/16"	20	3/4"			Latón	5015	24
MLB		135	5.5/16"	15	5/8"	15	5/8"			Acero	4515	12
MLB		135	5.5/16"	15	5/8"	15	5/8"			Latón	4530	12
MLB		135	5.5/16"	15	5/8"	15	5/8"			Nylon	4520	12
MPB		120	4.3/4"	25	1"			13	1/2"	Acero	1000	12
MX	4	175	7"	50	2"	25	1"			Mexil	4900	20
MBX	5	220	8.3/4"	60	2.3/8"	30	1.3/16"	22	7/8"	Mexil	5100	12
MP	5	280	11"	46	1.3/4"	50	2"			Pelo	5000	24



Aplicaciones BDER y BTE

Eliminación de óxidos, pinturas y adherencias en verjas, balcones etc.

Pulido de piezas.

Preparación de superficies para la pintura.

BDER Bricolaje Disco con Espiga de 6 mm (1/4")



ACCIÓN
SUPERFICIE
HERRAMIENTA
ACABADO
FLEXIBILIDAD

DESBARBAR, LIMPIAR

ACERO

TALADRO

MEDIO, FINO

ALAMBRE
0,20 mm
0,30 mm
0,20 mm
0,30 mm

EJEMPLO DE PEDIDO

BDER 7530

1.Modelo: BDER

2.Cód. Artículo: 7530

Modelo	Diámetro exterior		Alambre			Presentación		Unidades Caja
	mm	"	Tipo	mm	"	Suelto	Display	
BDER	50	2"	Ondulado Grueso	0,30	.012"	5030	9348	20
BDER	50	2"	Ondulado Fino	0,20	.008"	5020	9349	20
BDER	60	2.3/8"	Ondulado Grueso	0,30	.012"	6030	9448	20
BDER	60	2.3/8"	Ondulado Fino	0,20	.008"	6020	9449	20
BDER	75	3"	Ondulado Grueso	0,30	.012"	7530	9548	20
BDER	75	3"	Ondulado Fino	0,20	.008"	7520	9549	20
BDER	100	4"	Ondulado Grueso	0,30	.012"	1030	9648	20
BDER	100	4"	Ondulado Fino	0,20	.008"	1020	9649	20

BTE Bricolaje Taza con Espiga de 6 mm (1/4")



ACCIÓN
SUPERFICIE
HERRAMIENTA
ACABADO
FLEXIBILIDAD

DESBARBAR, LIMPIAR

ACERO

TALADRO

MEDIO, FINO

ALAMBRE
0,20 mm
0,30 mm
0,20 mm
0,30 mm

EJEMPLO DE PEDIDO

BTE 5030

1.Modelo: BTE

2.Cód. Artículo: 5030



Modelo	Diámetro exterior		Alambre			Presentación		Unidades Caja
	mm	"	Tipo	mm	"	Suelto	Display	
BTE	50	2"	Ondulado Grueso	0,30	.012"	5030	9168	24
BTE	50	2"	Ondulado Fino	0,20	.008"	5020	9169	
BTE	75	3"	Ondulado Grueso	0,30	.012"	7530	9268	
BTE	75	3"	Ondulado Fino	0,20	.008"	7520	9269	
BTE	85	3.3/8"	Ondulado Grueso	0,30	.012"	8030	9368	
BTE	85	3.3/8"	Ondulado Fino	0,20	.008"	8020	9369	

Aplicaciones BDOR, BBC y CAE

Eliminación de óxidos, pinturas y adherencias en verjas, balcones, automóvil, etc.

Preparación de superficies para la pintura.

Pulido de piezas metálicas.

Labrado de maderas rústicas.

CAE: interiores de tubos, moldes, orificios, etc. Elimina óxido, pinturas, cascarillas y adherencias en general.



BDOR Bricolaje Disco

Con Orificio de 13 mm (½")



ACCIÓN
DESBARBAR, LIMPIAR
SUPERFICIE
ACERO / AC. INOX. / ALUMINIO
HERRAMIENTA
MÁQUINA FIJA
ACABADO
BASTO, MEDIO, FINO
ARRANQUE

●	●	●	●	●	●	ALAMBRE
●	●	●	●	●	●	0,20 mm
●	●	●	●	●	●	0,30 mm

FLEXIBILIDAD

●	●	●	●	●	●	0,20 mm
●	●	●	●	●	●	0,30 mm

EJEMPLO DE PEDIDO
BDOR 7503
1.Modelo: BDOR
2.Cód. Artículo: 7503

CAE Disco trenzado

Con Espiga de 6 mm (¼")



Modelo	Diámetro exterior		Alambre			Presentación		Unidades caja
	mm	"	Tipo	mm	"	Suelto	Display	
BDOR	75	3"	Ondulado Grueso	0,30	.012"	7503	9158	24
BDOR	75	3"	Ondulado Fino	0,20	.008"	7502	9159	24
BDOR	100	4"	Ondulado Grueso	0,30	.012"	1003	9258	24
BDOR	100	4"	Ondulado Fino	0,20	.008"	1002	9259	24
BDOR	125	5"	Ondulado Grueso	0,30	.012"	1203	9358	12
BDOR	125	5"	Ondulado Fino	0,20	.008"	1202	9359	12
BDOR	150	6"	Ondulado Grueso	0,30	.012"	1503	9458	12
BDOR	150	6"	Ondulado Fino	0,20	.008"	1502	9459	12
CAE	75	3"	Trenzado	0,50	.020"	7500K	9388	12

BBC Bricolaje Brocha con Espiga de 6mm (¼")



ACCIÓN
DESBARBAR, LIMPIAR
SUPERFICIE
AC. INOX. / ALUMINIO / ACERO
HERRAMIENTA
ROTALÍN
ACABADO
BASTO, MEDIO, FINO
ARRANQUE

●	●	●	●	●	●	ALAMBRE
●	●	●	●	●	●	0,20 mm
●	●	●	●	●	●	0,30 mm

FLEXIBILIDAD

●	●	●	●	●	●	0,20 mm
●	●	●	●	●	●	0,30 mm

EJEMPLO DE PEDIDO
BBC 2630
1.Modelo: BBC
2.Cód. Artículo: 2630



Modelo	Diámetro exterior		Alambre			Presentación		Unidades caja
	mm	"	Tipo	mm	"	Suelto	Display	
BBC	26	1"	Ondulado Grueso	0,30	.012"	2630	9078	24
BBC	26	1"	Ondulado Fino	0,20	.008"	2620	9079	24

BTC Disco Cónico con Espiga de 6 mm.



ACCIÓN	DESBARBAR, LIMPIAR
SUPERFICIE	ACERO / AC. INOX. / ALUMINIO
HERRAMIENTA	TALADRO
ACABADO	MEDIO
ARRANQUE	● ● ● ● ● ● ● ● ● ●
FLEXIBILIDAD	● ● ● ● ● ● ● ● ● ●

EJEMPLO DE PEDIDO
 BTC 91030
 1.Modelo: BTC
 2.Cód. Artículo: 91030

Características Técnicas BTC

Cepillo cónico con espiga recortada especialmente para facilitar el acceso a esquinas de forma sencilla.

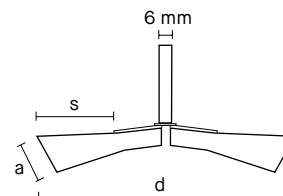
Modelo	Diámetro exterior (d)		Ancho		Saliente (s)		Código
	mm	"	mm	"	mm	"	
BTC	100	4"	10	3/8"	25	1"	BTC 91030







03. Abrasivos Flexibles

FH Muelas Flexibles

Características técnicas

Herramienta compuesta por bolas impregnadas en Carburo de Silicio en diferentes granos.

Se puede usar tanto en seco como con aceites de viscosidad SAE 10 a 30 (se recomienda lubricar).

No utilizar disolventes ni durante el uso de la herramienta ni para limpiar los cilindros.

Para la elección del diámetro adecuado, éste será el del diámetro interior del cilindro a bruñir.

Las velocidades recomendadas oscilan entre 500 y 1200 rpm. No utilizar en motores de alta velocidad.

Los avances serán entre 3 – 4,5 m/seg

Las oscilaciones para un correcto trabajo serán 20 - 45 segundos por cilindro. (5-15 pasadas).

Es importante que la herramienta entre en el orificio y salga siempre en rotación

Después del trabajo, y con el objeto de eliminar posibles residuos, utilizar agua jabonosa y un cepillo Espiral de nylon (LNY) del mismo diámetro.

Disponemos de una amplia gama de dimensiones, granos y abrasivos fuera de la tabla de stock permanente.

Aplicaciones

Compresores de Aire

Cilindros Hidráulicos

Cilindros Neumáticos

Componentes de Caldera

Herramientas Neumáticas

Cilindros de Frenos

Rotores de Freno

Bloques Motor

Cañones y Recámaras para armas

Instrumentos Musicales



Los cepillos CCM se componen principalmente de filamentos de Nylon impregnados con: Carburo de Silicio, Óxido de Aluminio, Diamante, Cerámico, etc.

La línea CCM está concebida para integrarse como una herramienta más, en centros de mecanizado, robots, células flexibles, etc. Los cepillos CCM aportan soluciones de desbarbado, acabado, redondeo de aristas, contorneado de bordes, refinamiento de superficies, etc.

Los filamentos abrasivos están preparados para trabajar en seco, sin embargo se recomienda utilizar "refrigerante", mejora considerablemente el rendimiento de la herramienta.

Sectores como Automoción, Aeronáutica, Metales sinterizados, etc. donde la exigencia de acabados superficiales es importante, encuentran en ésta gama una solución a muchos de sus problemas en acabados superficiales.



ACCIÓN	ACABADO
SUPERFICIE	ACERO / AC. INOX. / ALUMINIO
HERRAMIENTA	MÁQUINA INDUSTRIAL
ACABADO	MEDIO, FINO
ARRANQUE	VARIARÁ EN FUNCIÓN DEL MATERIAL
FLEXIBILIDAD	VARIARÁ EN FUNCIÓN DEL MATERIAL

Porta Herramientas para cepillos CCM

Para la correcta integración de los cepillos CCM en los centros de mecanizado aconsejamos el uso del Porta Herramientas.

El Porta Herramientas está diseñado para ofrecer el máximo rendimiento de los cepillos CCM.

Fabricado en una sola pieza para mejorar el equilibrio y la vida de la herramienta.

El diseño permite que el refrigerante pase a través del P.H reduciendo la generación de calor y evitando así la formación de óxido.



Clasificación de Rebaba:

CLASE I: Micro rebabas que solo pueden apreciarse con aumento.

CLASE II: Ligeras rebabas que pueden apreciarse sin aumento. Pueden retirarse con la uña/rascando.

CLASE III: Pequeñas rebabas bien adheridas. Requieren mucha fuerza para retirarlas.

CLASE IV: Grandes rebabas bien adheridas. Tienen mayor adherencia que las rebabas de CLASE 3.

CLASE V: Las rebabas extruidas son grandes rebabas que afloran desde el material base.

Estas rebabas necesitan ser acondicionadas/preparadas antes del cepillado.



BUNDLE

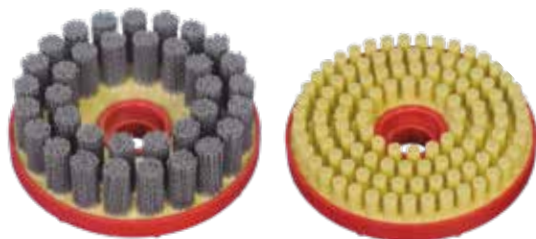

Características

Diseñados para el desbarbado de aristas y acabado de superficies.

La disposición de los filamentos permite entrar en pequeños agujeros o zonas de difícil acceso.

Aplicaciones

Indicado para rebabas de clase I y II.

Aconsejable para desbarbado de superficies donde todos las rebabas están en el mismo plano.

Sectores

Industria: Ingeniería, Aeronáutica, Automoción, Metales Sinterizados y muchos más.

Ø exterior		Ø eje		Saliente		CARBURO DE SILICIO - Grano			DIAMANTE - Grano		
mm	"	mm	"	mm	"	80	120	320	80	120	320
115	4.1/2"	14	9/16"	25	1"	CCM11580CSBU	CCM11512CSBU	CCM11532CSBU	CCM11580DBU	CCM11512DBU	CCM11532DBU
150	6"	20	3/4"	30	1.3/16"	CCM15080CSBU	CCM15012CSBU	CCM15032CSBU	CCM15080DBU	CCM15012DBU	CCM15032DBU

Ø exterior		Ø eje		Saliente		CERAMICO - Grano			OX.ALUMINIO - Grano		
mm	"	mm	"	mm	"	80	120	320	80	120	320
115	4.1/2"	14	9/16"	25	1"	CCM11580CRBU	CCM11512CRBU	CCM11532CRBU	CCM11580OABU	CCM11512OABU	CCM11532OABU
150	6"	20	3/4"	30	1.3/16"	CCM15080CRBU	CCM15012CRBU	CCM15032CRBU	CCM15080OABU	CCM15012OABU	CCM15032OABU

TURBO

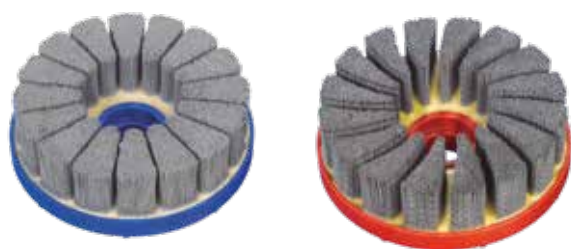

Características

Los cepillos turbo son los cepillos más prácticos e impresionantes de toda la gama

Desbarbado medio para los tipos de rebaba de la clase II y de la clase III.

Aplicaciones

Para redondeo y Desbaste de aristas

Bueno para superficies planas, donde todas las rebabas están en un plano.

Sectores

Industria: Ingeniería, Automóvil, Aeronáutico, Sinterizado.

Ø exterior		Ø eje		Saliente		CARBURO DE SILICIO - Grano			DIAMANTE - Grano		
mm	"	mm	"	mm	"	80	120	320	80	120	320
115	4.1/2"	14	9/16"	25	1"	CCM11580CSTR	CCM11512CSTR	CCM11532CSTR	CCM11580DTR	CCM11512DTR	CCM11532DTR
150	6"	20	3/4"	30	1.3/16"	CCM15080CSTR	CCM15012CSTR	CCM15032CSTR	CCM15080DTR	CCM15012DTR	CCM15032DTR

Ø exterior		Ø eje		Saliente		CERAMICO - Grano			OX.ALUMINIO - Grano		
mm	"	mm	"	mm	"	80	120	320	80	120	320
115	4.1/2"	14	9/16"	25	1"	CCM11580CRTR	CCM11512CRTR	CCM11532CRTR	CCM11580OATR	CCM11512OATR	CCM11532OATR
150	6"	20	3/4"	30	1.3/16"	CCM15080CRTR	CCM15012CRTR	CCM15032CRTR	CCM15080OATR	CCM15012OATR	CCM15032OATR

FULL

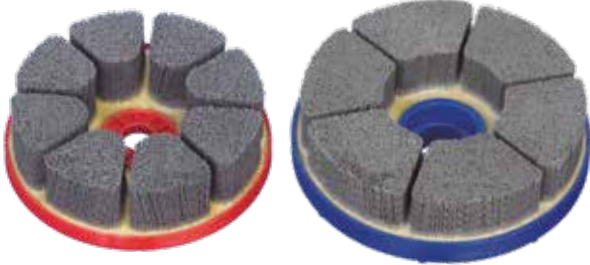

Aplicaciones

Para rebabas duras de Clase III y Clase IV.
Desbarbado de rebabas gruesas
Buenos para superficies planas.

Sectores

Industria: Ingeniería,
Aeronáutica, Automoción,
Metales Sinterizados.



Ø exterior		Ø eje		Saliente		CARBURO DE SILICIO - Grano			DIAMANTE - Grano		
mm	"	mm	"	mm	"	80	120	320	80	120	320
115	4.1/2"	14	9/16"	25	1"	CCM11580CSFL	CCM11512CSFL	CCM11532CSFL	CCM11580DFL	CCM11512DFL	CCM11532DFL
150	6"	20	3/4"	30	1.3/16"	CCM15080CSFL	CCM15012CSFL	CCM15032CSFL	CCM15080DFL	CCM15012DFL	CCM15032DFL

Ø exterior		Ø eje		Saliente		CERAMICO - Grano			OX.ALUMINIO - Grano		
mm	"	mm	"	mm	"	80	120	320	80	120	320
115	4.1/2"	14	9/16"	25	1"	CCM11580CRFL	CCM11512CRFL	CCM11532CRFL	CCM11580OAF	CCM11512OAF	CCM11532OAF
150	6"	20	3/4"	30	1.3/16"	CCM15080CRFL	CCM15012CRFL	CCM15032CRFL	CCM15080OAF	CCM15012OAF	CCM15032OAF

TUFT

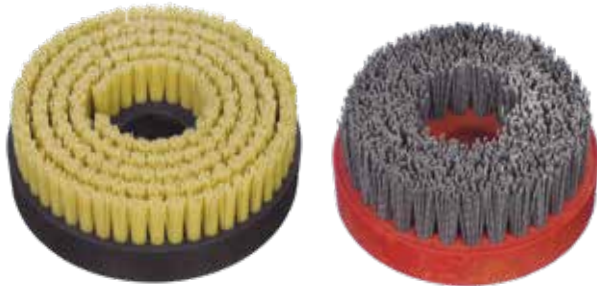

Características

La gama TUFT se utiliza para infinidad de desbarbados, son cepillos con menor densidad que los descritos anteriormente. Los filamentos tienen más movilidad al existir espacio entre ellos. Esta característica le aporta más flexibilidad para adaptarse a geometrías complejas. Muy recomendables para máquina planetarias, ideal para el desbarbado de piezas planas.

Sectores

Industria: Ingeniería, Aeronáutica, Automoción, Metales Sinterizados.

Ø exterior		Ø eje		Saliente		CARBURO DE SILICIO - Grano			DIAMANTE - Grano		
mm	"	mm	"	mm	"	80	120	320	80	120	320
115	4.1/2"	14	9/16"	25	1"	CCM11580CSTF	CCM11512CSTF	CCM11532CSTF	CCM11580DTF	CCM11512DTF	CCM11532DTF
150	6"	20	3/4"	30	1.3/16"	CCM15080CSTF	CCM15012CSTF	CCM15032CSTF	CCM15080DTF	CCM15012DTF	CCM15032DTF

Ø exterior		Ø eje		Saliente		CERAMICO - Grano			OX.ALUMINIO - Grano		
mm	"	mm	"	mm	"	80	120	320	80	120	320
115	4.1/2"	14	9/16"	25	1"	CCM11580CRTF	CCM11512CRTF	CCM11532CRTF	CCM11580OATF	CCM11512OATF	CCM11532OATF
150	6"	20	3/4"	30	1.3/16"	CCM15080CRTF	CCM15012CRTF	CCM15032CRTF	CCM15080OATF	CCM15012OATF	CCM15032OATF

TNA Taza Nylon Abrasivo 6.12"



ACCIÓN	DESBARBADO, ACABADO
SUPERFICIE	ACERO / AC. INOX. / ALUMINIO
HERRAMIENTA	AMOLADORA
ACABADO	MEDIO, FINO
ARRANQUE	● ● ● ● ● ● ● ●
FLEXIBILIDAD	● ● ● ● ● ● ● ●

- EJEMPLO DE PEDIDO
TNA 1102 M14
1. Modelo: TNA
2. Cód. Artículo: 1102
3. Eje o casquillo: M14

Características técnicas

Los filamentos impregnados de Carburo de Silicio están especialmente tratados para trabajar tanto en superficies secas como húmedas.

El cepillado con nylon abrasivo no raya ni altera las dimensiones de las piezas.

Los filamentos se flexionan y penetran en todos los ángulos, permitiendo el cepillado de piezas con formas irregulares.

Si bien algunos sistemas de refrigeración permiten alcanzar velocidades superiores a las recomendadas inicialmente, en ningún caso se deben exceder las R.P.M. indicadas en la tabla.

Casquillo roscado de diseño exclusivo para M14 x 2 y W5/8"-11 (Código R-88) o para M10 x 1,25 y M10 x 1,50 (Código R-77). También para rosca única. Facilita el apriete y aumenta la resistencia.

Aplicaciones

Limpieza de turbinas y extracción de incrustaciones de carbón en motores.

Limpieza de moldes, piezas de acero y hierro forjado.

Limpieza de piezas cilíndricas, cajas de cambio y pistones en la industria del automóvil.

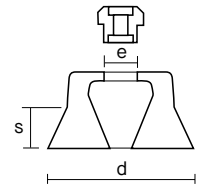

Diámetro exterior (d)		Saliente (s)		Eje rosca (e)	Grano			R.P.M. Máximas
mm	"	mm	"		120 Basto	180 Medio	320 Fino	
110	4.3"	35	1.3/8"	22-M14-W5/8-7/8" (1)	1101	1102	1103	8.500
150	6"	30	1.3/16"	22-M14-W5/8-7/8" (1)	1501	1502	1503	6.000

(1) Diseño exclusivo para: M14 x 2 y W5/8"-11 (Código R-88) o para M10 x 1,25 y M-10 x 1,50 (Código R-77)



CON Corona Nylon Abrasivo



ACCIÓN
SUPERFICIE
HERRAMIENTA
ACABADO
ARRANQUE
FLEXIBILIDAD

DESBARBADO, ACABADO
ACERO / AC. INOX. / ALUMINIO
AMOLADORA, MÁQ. INDUSTRIAL
MEDIO, FINO
●●●●●

EJEMPLO DE PEDIDO
CON 1211
1. Modelo: CON
2. Cód. Artículo: 1211
3. Grano: 120



Diámetro exterior		Saliente		Eje	Color Negro	Color Rojo	Color Amarillo	Color Azul	R.P.M. Máximas
mm	"	mm	"		Grano 80	Grano 120	Grano 180	Grano 320	
100	4"	25	1"	M14-W5/8 y DX	1010	1011	1012	1013	3.000
120	5"	25	1"	M14-W5/8 y DX	1210	1211	1212	1213	3.000
140	6"	25	1"	M14-W5/8 y DX	1410	1411	1412	1413	3.000
250	10"	25	1"	50,8 mm 2"	2510	2511	2512	2513	3.000

LNA Limpia Tubos Nylon Abrasivo 6.12"



ACCIÓN
SUPERFICIE
HERRAMIENTA
ACABADO
ARRANQUE
FLEXIBILIDAD

DESBARBADO, ACABADO
ACERO / AC. INOX. / ALUMINIO
TALADRO, A MANO
MEDIO, FINO
●●●●●

Diámetro exterior (d)		Eje rosca (e)	Grano		
mm	"		120 Basto	180 Medio	320 Fino
20	3/4"	W1/4"-NPT 1/8"	2011	2012	2013
25	1"	W1/2"-NPT 1/4"	2511	2512	2513
40	1.5/8"		4011	4012	4013
50	2"		5011	5012	5013

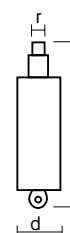

EJEMPLO DE PEDIDO
LNA 2011
1. Modelo: LNA
2. Cód. Artículo: 2011

BNA Brocha Nylon Abrasivo 6.12"



ACCIÓN
SUPERFICIE
HERRAMIENTA
ACABADO
ARRANQUE
FLEXIBILIDAD

DESBARBADO, ACABADO
ACERO / AC. INOX. / ALUMINIO
TALADRO
MEDIO, FINO
●●●●●●

EJEMPLO DE PEDIDO
BNA 1902
1.Modelo: BNA
2.Cód. Artículo: 1902

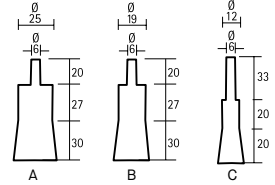

Diámetro exterior		Saliente		Eje rosca		Grano			R.P.M. Máximas
mm	"	mm	"	mm	"	120 Basto	180 Medio	320 Fino	
12	1/2"	20	3/4"	6	1/4"	1201	1202	1203	20.000
19	3/4"	30	1.3/16"	6	1/4"	1901	1902	1903	20.000
25	1"	30	1.3/16"	6	1/4"	2501	2502	2503	20.000

BNAR Brocha Resinada Nylon Abrasivo, Super Carburo, Diamante y Cerámico



ACCIÓN
SUPERFICIE
HERRAMIENTA
ACABADO
ARRANQUE
FLEXIBILIDAD

DESBARBADO, ACABADO
ACERO / AC. INOX. / ALUMINIO
TALADRO, MÁQUINA INDUSTRIAL
MEDIO, FINO
●●●●●●

EJEMPLO DE PEDIDO
BNAR 1280
1.Modelo: BNAR
2.Cód. Artículo: 1280

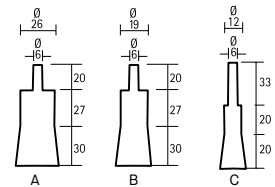

Diámetro exterior		Saliente		NYLON ABRASIVO				SUPER CARBURO			
mm	"	mm	"	Grano 80	Grano 120	Grano 180	Grano 320	Grano 80	Grano 120	Grano 180	Grano 320
12	1/2"	25	1"	BNAR1280	BNAR12120	BNAR12180	BNAR12320	BNARSC1280	BNARSC12120	BNARSC12180	BNARSC12320
19	3/4"	25	1"	BNAR1980	BNAR19120	BNAR19180	BNAR19320	BNARSC1980	BNARSC19120	BNARSC19180	BNARSC19320
26	1"	25	1"	BNAR2680	BNAR26120	BNAR26180	BNAR26320	BNARSC2680	BNARSC26120	BNARSC26180	BNARSC26320

Diámetro exterior		Saliente		DIAMANTE			CERAMICO			
mm	"	mm	"	Grano 700	Grano 1000	Grano 2000	Grano 80	Grano 120	Grano 180	Grano 320
12	1/2"	25	1"	BNARD12700	BNARD121000	BNARD122000	BNARC1280	BNARC12120	BNARC12180	BNARC12320
19	3/4"	25	1"	BNARD19700	BNARD191000	BNARD192000	BNARC1980	BNARC19120	BNARC19180	BNARC19320
26	1"	25	1"	BNARD26700	BNARD261000	BNARD262000	BNARC2680	BNARC26120	BNARC26180	BNARC26320

CNA Línea Bricolaje Nylon Abrasivo 6



ACCIÓN	DESBARBADO, ACABADO
SUPERFICIE	ACERO / AC. INOX. / ALUMINIO
HERRAMIENTA	TALADRO
ACABADO	MEDIO, FINO
ARRANQUE	● ● ● ● ● ●
FLEXIBILIDAD	● ● ● ● ● ●

EJEMPLO DE PEDIDO
CNA 1000
1. Modelo: CNA
2. Cód. Artículo: 1000

Características Técnicas

Cepillos fabricados con filamentos de nylon impregnado de granos abrasivos de Oxido de Aluminio.

Gran flexibilidad y ausencia de roturas de filamentos, alargando considerablemente la vida útil y la seguridad del cepillo.

Para aplicaciones en seco.

Para máquinas portátiles provistas de portabrocas.

Los cepillos de nylon rojo (grano 80) producen un acabado basto; los de nylon azul (grano 150) proporcionan un acabado fino.

Aplicaciones

Los cepillos de Nylon no rayan y por tanto son adecuados para la limpieza y pulido de los siguientes materiales:

Cualquier tipo de madera: fina o rústica

Superficies metálicas como piezas de automoción

Azulejo, piedra y cemento

Materiales plásticos

Acero Inoxidable y aluminio

Velocidad de Trabajo Recomendada

A mayor velocidad de la recomendada (2.500 RPM) se corre el riesgo de recalentamiento en los filamentos.



Tipo	Diámetro exterior		Filamento		Presentación		R.P.M. Máximas	Unidades caja
	mm	"	Color	Grano	Suelto	Display		
Disco	75	3"	Rojo	80	7500	9475	4.500	12
Disco	75	3"	Azul	150	7501	9575	4.500	12
Disco	100	4"	Rojo	80	1000	9410	4.500	12
Disco	100	4"	Azul	150	1001	9510	4.500	12
Taza	50	2"	Rojo	80	5000	9450	4.500	12
Taza	50	2"	Azul	150	5001	9550	4.500	12
Taza	75	3"	Rojo	80	7000	9470	4.500	12
Taza	75	3"	Azul	150	7001	9570	4.500	12
Brocha	25	1"	Rojo	80	2200	9422	4.500	12
Brocha	25	1"	Azul	150	2201	9522	4.500	12
Hélice	100	4"	Rojo	80	1600	9416	4.500	12
Hélice	100	4"	Azul	150	1601	9516	4.500	12

DL Discos de Láminas con Casquillo Roscado M14 ó Eje Liso de 22 mm (7/8")



ACCIÓN
SUPERFICIE
HERRAMIENTA
ACABADO
ARRANQUE
FLEXIBILIDAD

GASTAR MATERIAL
ACERO / AC. INOX. / ALUMINIO
MINI-AMOLADORA
BASTO, MEDIO

● ● ● ● ● ●
● ● ● ● ● ●

EJEMPLO DE PEDIDO
DLZ 11540 M14
1. Modelo: DLZ
2. Cód. Artículo: 11540
3. Casquillo roscado: M14

Características Técnicas

Desbastan y pulen en una sola operación, sustituyendo a los discos de desbaste y lijado.

El soporte de fibra de vidrio permite que el disco se adapte a formas curvadas y rincones, sin rayar la pieza de trabajo.

Pueden incorporar casquillo roscado, para facilitar el ajuste a máquina y una mayor seguridad y comodidad en el trabajo.

Aplicaciones

Desbaste y pulido sobre metales: zirconio para metales duros (acero inoxidable), corindón o zirconio para el resto de metales (acero al carbono, aluminio...).

Lijado y limpieza de cordones de soldadura, cantos, perfiles y rebabas.

Sectores de Aplicación: Construcción y Mantenimiento Naval, Calderería, Laminación, Automoción, Aeronáutica, Soldadura, Fundición.

Material abrasivo	Diámetro		Código			R.P.M. Máximas	Unidades caja
	mm	"	Grano 40	Grano 60	Grano 80		
Zirconio	115	4.1/2"	DLZ 11540	DLZ 11560	DLZ 11580	13.300	10
Zirconio	127	5"	DLZ 12740	DLZ 12760	DLZ 12780	12.000	10
Zirconio	178	7"	DLZ 17840	DLZ 17860	DLZ 17880	8.600	10
Corindon	115	4.1/2"	DLO 11540	DLO 11560	DLO 11580	13.300	10
Corindon	127	5"	DLO 12740	DLO 12760	DLO 12780	12.000	10
Corindon	178	7"	DLO 17840	DLO 17860	DLO 17880	8.600	10

Disponible con eje de 22mm (7/8") o casquillo roscado M14, W5/8", R-88 y R-77.



AL Abanicos Lijadores con Espiga de 6mm (1/4")



ACCIÓN	GASTAR MATERIAL
SUPERFICIE	ACERO / AC. INOX. / ALUMINIO
HERRAMIENTA	TALADRO
ACABADO	BASTO, MEDIO
ARRANQUE	● ● ● ● ● ●
FLEXIBILIDAD	● ● ● ● ● ●

EJEMPLO DE PEDIDO
AL 603060
1. Modelo: AL
2. Cód. Artículo: 603060

Características Técnicas

Láminas de corindón, resistentes al desgarro, para operaciones de acabado. Capacidad de arranque limitado. Se adaptan a todos los perfiles de la pieza, logrando un lijado simultáneo de resaltes y hendiduras. Proporciona un acabado uniforme y constante a lo largo de toda la vida del abrasivo.

Aplicaciones

Trabajos de acabado y pulido de superficies en contornos irregulares.
Eliminación de óxidos, pinturas, cordones de soldadura, arañazos.
Aplicaciones sobre acero, acero inoxidable y materiales no ferrosos (aluminio, madera, plásticos).
Aplicaciones en fundición, forja, estampación, moldes, calderería, soldadura, madera...

Diámetro		Ancho		Código			R.P.M. Máximas	Unidades caja
mm	"	mm	"	Grano 60	Grano 80	Grano 120		
30	1.1/8"	10	3/8"	AL 301060	AL 301080	AL 301012	25.000	10
40	1.5/8"	15	5/8"	AL 401560	AL 401580	AL 401512	19.000	10
60	2.3/8"	20	3/4"	AL 602060	AL 602080	AL 602012	12.600	10
60	2.3/8"	30	1.3/16"	AL 603060	AL 603080	AL 603012	12.600	10
80	3.1/8"	30	1.3/16"	AL 803060	AL 803080	AL 803012	9.500	10

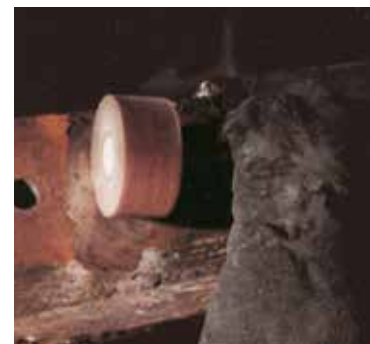



EXP Expositor General

Cód.	Contenido		Dimens. (cm)
	Cant.	Artículo	
EXP 4250	6	CT 1505E99	208x62x43
	6	CT 1705E99	
	7	CT 2005E99	
	4	TO 0800E M14	
	4	TO 1000E M14	
	3	TO 1250E M14	
	3	TT 1001K M14	
	4	TOG 1000E M14	
	5	HSC 0075E M14	
	5	HSD 0100E M14	
	5	HSK 0100K M14	
	4	HST 0065K M14	
	5	HSP 0115E M14	
	14	BBC 9078	
	6	BDER 9348	
	24	BDER 9548	
	12	BDER 9648	
	12	BTE 9168	
	18	BTE 9268	
	24	MS 4000G	
	24	MF 6035G	
	48	VIP 1000F	

EXP Expositor Básico

Cod.	Contenido		Dimens. (cm)
	Cant.	Artículo	
EXP 9640	3	TO 1000E M14	83x54x31
	3	CT 1505E99	
	3	CT 1705E99	
	3	HSC 0075E M14	
	3	HSD 0100E M14	
	3	HST 0065K M14	
	5	BBC9078	
	15	BDER 9548	
	5	BDER 9648	
	5	BTE 9168	
	10	BTE9268	
	6	CNA 9475	
	6	CNA 9470	
	30	MS 3000G	
	24	VIP 1000F	

EXP Expositor Guardas

Cód.	Contenido		Dimens. (cm)
	Cant.	Artículo	
EXP 4060	12	BDEG 9548	83x54x31
	12	BTEG 9268	
	9	HSCG 0075E M14	
	6	HSTG 0065K M14	
	6	HSDG 0100E M14	
	3	HSKG 0100K M14	
	2	TOG 0800E M14	
	6	TOG 1000E M14	
	2	TOG 1250E M14	
	2	TTG 1001K M14	



05. Equipación

En **JAZ** sabemos que la seguridad es lo primero y por ello presentamos el sello "**JAZ CERTIFIED EQUIPMENT**". A través del mismo, recomendamos y ofrecemos los productos de seguridad que el uso de nuestro producto requiere. Nuestro conocimiento del sector y el partnership con empresas líderes nos permite que la selección de producto ofertada sea la idónea para las tareas de cepillado y trabajo con superficies en las que nuestros productos intervienen.

Careta



Portavisor en plástico ABS negro con 3 posiciones de inclinación y 2 posiciones horizontales. Visor en policarbonato incoloro o acetato según versión. Con tratamiento anti-arañazo y antiempañante opcional. De fácil sustitución.

Arnés acolchado en la parte trasera y con banda sudadera frontal textil de fácil sustitución. Dispone de ajuste trasero de rosca y ajuste superior.

Cód.
JE MSK 0001

Guantes



Piel flor: es la parte externa de la piel. EPIDERMIS.
Flor cabra: ofrece unas excelentes propiedades mecánicas.
Flexible y muy resistente.
Proporciona excelente tacto.
Dorso de algodón: fibra natural que permite la transpiración.
Ajuste cierre autoadherente para mayor ajuste en muñeca.

Cód.
JE GVS 0001

Gafas



Tecnología Spartan: Tecnología antiabrasión que añade a la superficie interna y externa de la lente una capa de barniz de 3,5 µm de espesor mínimo garantizado resistente al agua y a la rayadura.

Tecnología Nebulus: Tecnología antiempañante que añade a la superficie interna y externa de la lente una capa de barniz de 3,5 µm de espesor mínimo garantizado que absorbe el vaho y la humedad.

Cód.
JE GLL 0001

Manguitos



Alta resistencia a cortes, desgarros y roces mientras mantiene un alto grado de dexteridad para el usuario.

Material del forro: Fibra de vidrio, Nylon y Poliéster.

Color: Amarillo Fluorescente

Longitud: 475 mm

Cód.
JE APS 0001



06. Accesorios

Ideal para trabajos de mantenimiento, limpieza de tubos y tuberías, eliminación de rebabas, óxido, pintura, etc.

Especialmente diseñado para la limpieza exterior de piezas cilíndricas de longitud ilimitada.

ACCIÓN	DESBARBAR, LIMPIAR
SUPERFICIE	ACERO / AC. INOX. / ALUMINIO
HERRAMIENTA	JSBSP + AMOLADORA
ACABADO	MEDIO
ARRANQUE	●●●●●●●●
FLEXIBILIDAD	●●●●●●●●



Accesorio Limpiatubos 360° JSBSP



Incorpora cepillos BS Pasantes (Mod. BSP) de diámetros desde 10 hasta 50 mm. El modelo JS BSP 001 está diseñado para ser utilizado en amoladoras METABO W1100-115 y 125.

Cód.
JSBSP0001

Cepillos BSP



Características Técnicas BSP

El cepillo pasante BSP tiene un diámetro entre 10 y 50 mm. Disponible en diferentes calidades de alambre.

Diámetro Pieza (s)	Acero Latonado	Acero Inoxidable
10	BSP0010E	BSP0010Z
14	BSP0014E	BSP0014Z
16	BSP0016E	BSP0016Z
20	BSP0020E	BSP0020Z
24	BSP0024E	BSP0024Z
28	BSP0028E	BSP0028Z
30	BSP0030E	BSP0030Z
36	BSP0036E	BSP0036Z
40	BSP0040E	BSP0040Z
44	BSP0044E	BSP0044Z
50	BSP0050E	BSP0050Z



**07.
Cepillos para
la madera**

Con el fin de obtener un acabado rústico en la madera utilizada en suelos, cubiertas y componentes de mobiliario, es necesaria la combinación de cepillos de alambre metálico y de cepillos de nylon abrasivo. Las púas metálicas de acero desgastan las partes más blandas de la madera y resaltan las zonas más duras. Para obtener un acabado más fino -quitando barbillas, pelos y astillas resultantes del cepillado con púas de acero- se utilizan los cepillos de nylon abrasivo.



ACCIÓN	TEXTURIZAR
SUPERFICIE	MADERA
HERRAMIENTA	MÁQUINA PORTATIL MADERA, MÁQ. INDUSTRIAL
ACABADO	BASTO, MEDIO, FINO
ARRANQUE	ALAMBRE
	●●●●●○ 0.20 mm. Latonado e Inox.
	●●●●●○ 0.30 mm. Latonado e Inox.
	●●●●●○ Nylon
FLEXIBILIDAD	●●●●●○ 0.20 mm. Latonado e Inox.
	●●●●●○ 0.30 mm. Latonado e Inox.
	●●●●●○ Nylon

Cepillos para la Madera Procesos industriales

Existe una gran variedad de máquinas en el mercado (COSTA, SCM, VOLPATO, GRIGGIO) que se equipan con rodillos de púas de alambre y de nylon abrasivo. Estos cepillos se utilizan en procesos automatizados.



Cepillos para la Madera con máquinas portátiles



Cepillos para envejecer madera con máquinas portátiles.



Modelo	Diámetro Exterior		Ancho		Diámetro interior		Acero Latonado	Acero Inoxi-dable	Nylon	
	mm	"	mm	"	mm	"	0,20 mm .008"	0,20 mm .008"	Grano: 46 Código	Grano: 80 Código
FESTOOL	150	6"	85	3.5/16"	16-30	5/8"- 1.3/16"	CT91528C1630	CT91528N1630	CI1585461630	CI1585801630

Modelo	Diámetro Exterior		Ancho		Diámetro interior		Acero Latonado	Acero Inoxidable	Nylon	
	mm	"	mm	"	mm	"	0,30 mm .012"	0,30 mm .012"	Grano: 46 Código	Grano: 80 Código
MAKITA	100	4"	120	4.3/4"	12,7	1/2	CT91030E13	CT91030Z13	CI10124613	CI10128013

Modelo	Diámetro Exterior		Ancho		Diámetro Interior		Acero Latonado		Acero Inoxidable	Nylon		
	mm	"	mm	"	mm	"	0,20 mm .008"	0,30 mm .012"	0,20 mm .008"	Grano: 46 Código	Grano: 80 Código	
FLEX FEIN METABO	100	4"	70	2.3/4"	19+2 CHRO 6X3	3/4"+2 chavetero 1/4-1/8	CT91020C19	CT91020E19	CT91020N19			
			100	4"	19+2 CHRO 6X3	3/4"+2 chavetero 1/4-1/8	CT91028C19	CT91028E19	CT91028N19			
			70	2.3/4"	19+2 CHRO 6X3	3/4"+2 chavetero 1/4-1/8					CI10704619	CI10708019
			100	4"	19+2 CHRO 6X3	3/4"+2 chavetero 1/4-1/8					CI10104619	CI10108019
			120	4.3/4"	19+2 CHRO 6X3	3/4"+2 chavetero 1/4-1/8					CI10124619	CI10128019



EJEMPLO DE PEDIDO
CT91528C1630
1.Modelo: CT
2.Cód. Artículo: 91528C1630

A close-up photograph of a brush head, likely for technical cleaning. The bristles are light-colored, possibly natural fibers, and are densely packed. A black, ribbed handle is visible on the left side, partially obscuring the bristles. The background is a soft, out-of-focus yellowish-gold color.

08.
Cepillería
técnica

En la actualidad ofrecemos cualquier tipo de cepillo STRIP. Disponemos de una amplia gama de medidas estandarizadas de cepillos STRIP, tanto en soportes de aluminio, como espesores y alturas de fibra.

Esta extensa familia de cepillos, son sencillos, efectivos y económicos. Son la solución más sencilla de la cepillería técnica.

Los cepillos de tipo STRIP permiten al usuario una rápida adaptación, puesto que los perfiles se pueden cortar, taladrar, mecanizar, etc.

Aplicaciones

Cierres de puertas.

Limpieza de cintas transportadoras.

Aplicaciones en máquinas.

Insonorización.

Evitan el paso de polvo.

Materiales

Polipropileno y Nylon con salientes de fibras según tablas.

Para medidas especiales consultar con Fábrica.

También se puede suministrar en alambre y otras fibras bajo pedido.



STRIP Rígido gama estándar

Cepillo Strip fabricado con la "U" en acero electrocincado y la fibra en PP (Polipropileno).

Dentro de las medidas estándar se pueden elegir otras fibras, como: Poliamida (PA), Rilsán (RSS), Poliester (PBT), Polietileno (PE), etc.

Se suministra en barras de tres metros.

ACCIÓN	BARRER
SUPERFICIE	ACERO / AC. INOX. / ALUMINIO / ANTI CHISPA / MADERA
HERRAMIENTA	-
ACABADO	BASTO, MEDIO, FINO, S.FINO, NEUTRO
ARRANQUE	VARIARÁ EN FUNCIÓN DEL MATERIAL
FLEXIBILIDAD	VARIARÁ EN FUNCIÓN DEL MATERIAL



STRIP gama estándar

STRIP Nº 3 (Ancho del perfil: 3 mm)	Referencia	A (Saliente) mm	B (Long. total) mm
	H3-14		30
	F3-14	14	21
	Y3-14		30
	H3-24		40
	F3-24	24	31
	Y3-24		40
	H3-34		50
	F3-34	34	41
	Y3-34		50
	H3-44		60
	F3-44	44	51
Y3-44		60	

STRIP Nº 5 (Ancho del perfil: 5 mm)	Referencia	A (Saliente) mm	B (Long. total) mm
	H5-15		40
	F5-15	15	24
	Y5-15		40
	H5-25		50
	F5-25	25	34
	Y5-25		50
	H5-35		60
	F5-35	35	44
	Y5-35		60
	H5-45		70
	F5-45	45	54
	Y5-45		70
	H5-50		75
	F5-50	50	59
	Y5-50		75
	H5-60		85
	F5-60	60	69
	Y5-60		85
	H5-80		105
F5-80	80	89	
Y5-80		105	
H5-90		115	
F5-90	90	99	
Y5-90		115	

STRIP Nº 8 (Ancho del perfil: 8 mm)	Referencia	A (Saliente) mm	B (Long. total) mm
	H8-20		66
	F8-20	20	33
	Y8-20		70
	H8-40		90
	F8-40	40	53
	Y8-40		86
	H8-50		100
	F8-50	50	63
	Y8-50		96
	H8-60		110
	F8-60	60	73
	Y8-60		106
	H8-80		130
	F8-80	80	93
	Y8-80		126
	H8-100		150
	F8-100	100	113
	Y8-100		146
	H8-120		170
	F8-120	120	133
	Y8-120		166
	H8-150		200
	F8-150	150	163
	Y8-150		196
	H8-160		206
	F8-160	160	173
	Y8-160		210
H8-180		230	
F8-180	180	193	
Y8-180		226	
H8-200		250	
F8-200	200	213	
Y8-200		246	
H8-220		270	
F8-220	220	233	
Y8-220		266	

Los cepillos STRIP pueden suministrarse sin soporte.

STRIP nº 3

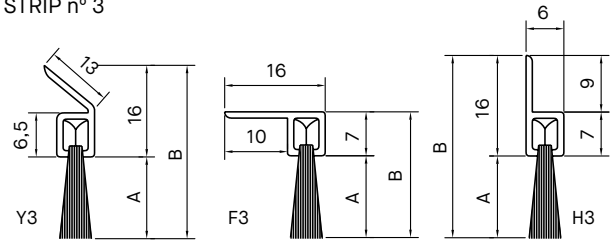

STRIP nº 5

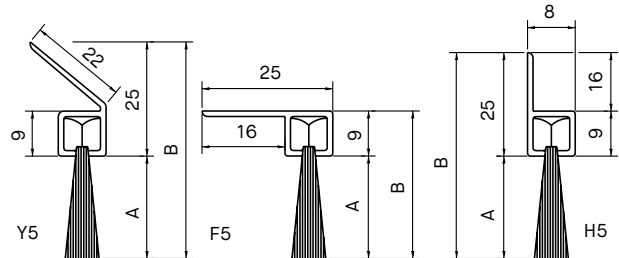

STRIP nº 8

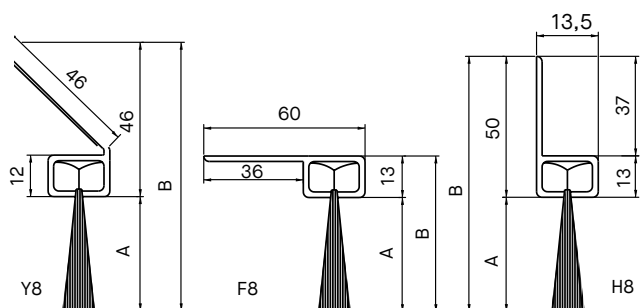

Strip Rígido de púa metálica

Modelo INOXIDABLE

Strip con la "U" de Acero INOX AISI 304L y púa de Acero Inox.
Se utiliza en alimentación, y en procesos donde la corrosión es algo crítico.

Modelo ACERO LATONADO

Strip con la "U" de Acero electrocincado y púas de acero latonado, utilizado en gran diversidad de procesos industriales.
Se suministra en barras de 3 metros.

ACCIÓN	LIMPIAR, BARRER
SUPERFICIE	ACERO / AC. INOX. / ALUMINIO / ANTI CHISPA / MADERA
HERRAMIENTA	-
ACABADO	BASTO, MEDIO, FINO, S.FINO
ARRANQUE	ALAMBRE 0,30 mm
FLEXIBILIDAD	5,16 mm / 9,69 0,30 mm 5,16 mm / 9,69

	Modelo	Altura mm	Ø Alambre mm
STRIP Nº8	STRIP INOX (AISI 304I)	70	0,30
	STRIP INOX (AISI 304I)	70	0,50
	STRIP ACERO LTDO.	70	0,30
	STRIP ACERO LTDO.	70	0,50

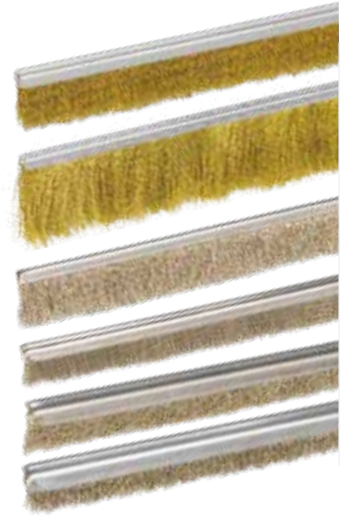
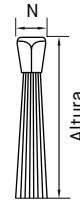

Strip Cilíndrico Exterior



Cepillos de strip circular exterior, perfecta solución para fabricar cepillos a medida.

El strip circular permite enrollarse sobre un eje, sobre tubos rectos o curvados. Dependiendo del paso de la espiral obtendremos un cepillo más o menos tupido. Consultar sobre la amplia gama de fibras y de aceros para diseñar su cepillo.



ACCIÓN	BARRER
SUPERFICIE	ACERO / AC. INOX. / ALUMINIO / ANTI CHISPA / MADERA
HERRAMIENTA	MÁQUINA INDUSTRIAL
ACABADO	BASTO, MEDIO, FINO, S.FINO, NEUTRO
ARRANQUE	VARIARÁ EN FUNCIÓN DEL MATERIAL
FLEXIBILIDAD	VARIARÁ EN FUNCIÓN DEL MATERIAL

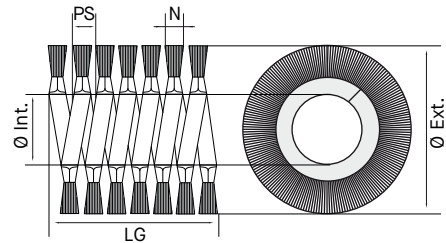

Strip Cilíndrico Interior



El Strip cilíndrico interior también se fabrica bajo plano. Seleccionar el Strip y la fibra más adecuada en función del Ø interior y el Ø exterior.

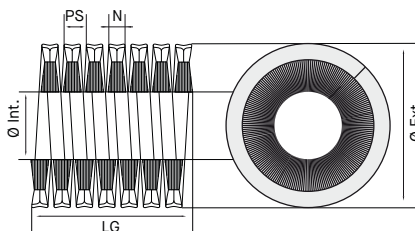
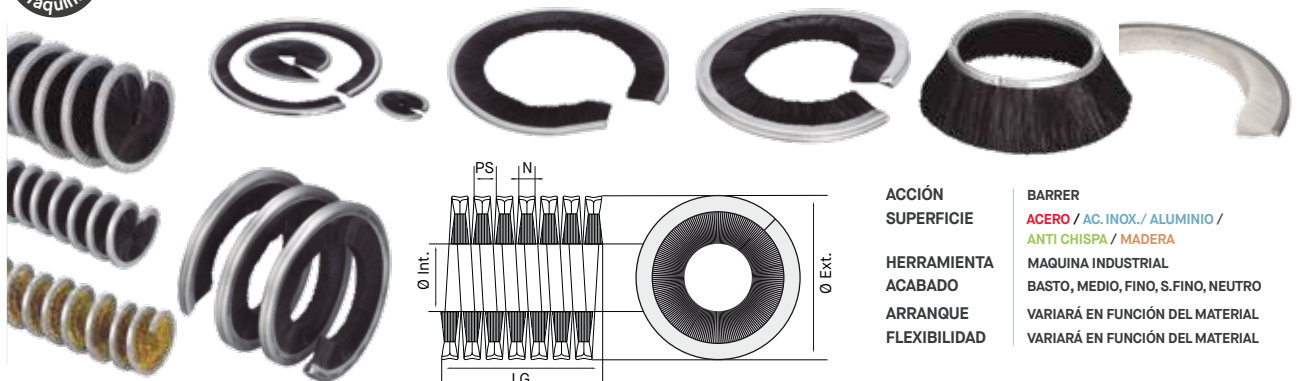

ACCIÓN	BARRER
SUPERFICIE	ACERO / AC. INOX. / ALUMINIO / ANTI CHISPA / MADERA
HERRAMIENTA	MAQUINA INDUSTRIAL
ACABADO	BASTO, MEDIO, FINO, S.FINO, NEUTRO
ARRANQUE	VARIARÁ EN FUNCIÓN DEL MATERIAL
FLEXIBILIDAD	VARIARÁ EN FUNCIÓN DEL MATERIAL

Strip Flexible

Cepillo Strip Flexible fabricado con la "U" de Polipropileno (PP) y fibra de PP negra. Ideal para superficies curvas, cerramientos exteriores, cerramientos de piscinas etc.. Se suministra en Bobinas.

	Altura mm	Ø Fibra mm	BOBINA m
STRIP N° 3,5	19	0,15	65
	29	0,15	65
	39	0,20	65
	49	0,20	55
STRIP N° 5	22	0,15	50
	32	0,20	50
	42	0,20	50
	52	0,20	45
	67	0,30	45
	87	0,30	32
	97	0,30	32

ACCIÓN SUPERFICIE

HERRAMIENTA ACABADO ARRANQUE FLEXIBILIDAD

BARRER ACERO / AC. INOX. / ALUMINIO / ANTI CHISPA / MADERA

- BASTO, MEDIO, FINO, S.FINO, NEUTRO VARIARÁ EN FUNCIÓN DEL MATERIAL VARIARÁ EN FUNCIÓN DEL MATERIAL

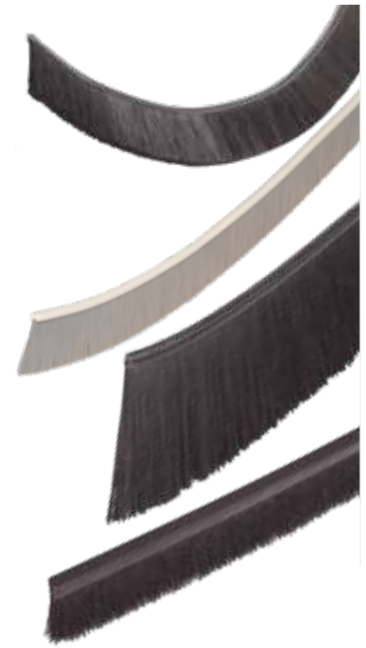
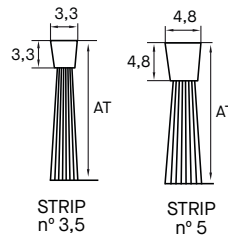

Strip Longitudinal ancho 20

Cepillo Strip fabricado con la "U" en acero electrocincado y una mezcla de PP con púas de Acero plano. Es un cepillo de gran dureza, utilizado en el sector de la construcción. Limpieza de cemento en moldes de prefabricado de hormigón. Se suministra en barras de 1,4 metros (+/- 10 mm).

ACCIÓN SUPERFICIE HERRAMIENTA ACABADO ARRANQUE FLEXIBILIDAD

BARRER ACERO / AC. INOX. / ALUMINIO ANTI CHISPA / MADERA MÁQUINA INDUSTRIAL BASTO, MEDIO, FINO, S.FINO, NEUTRO VARIARÁ EN FUNCIÓN DEL MATERIAL VARIARÁ EN FUNCIÓN DEL MATERIAL

	Altura. mm	Fibra. mm
STRIP N°20	95	(PP 3x2)+(Acero 1,1x0,25)
	115	(PP 3x2)+(Acero 1,1x0,25)
	145	(PP 3x2)+(Acero 1,1x0,25)

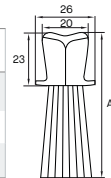

Strip Formas especiales



Amplia gama de formas. Adaptaciones a medida dependiendo la aplicación.

ACCIÓN SUPERFICIE HERRAMIENTA ACABADO ARRANQUE FLEXIBILIDAD

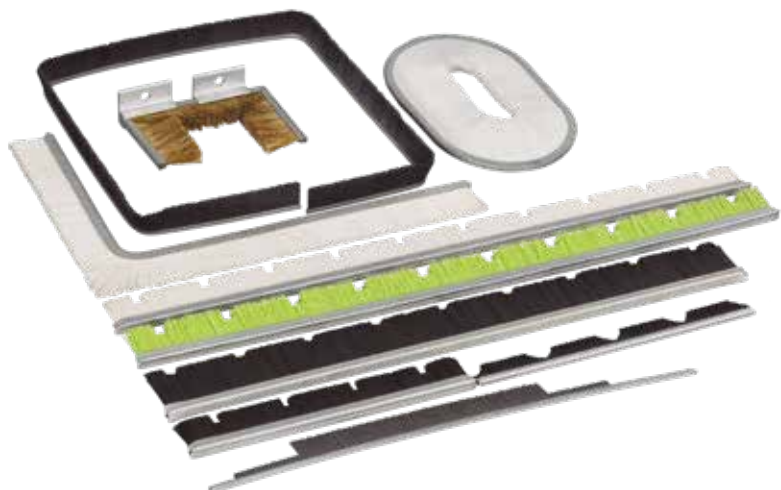
BARRER ACERO / AC. INOX. / ALUMINIO ANTI CHISPA / MADERA - BASTO, MEDIO, FINO, S.FINO, NEUTRO VARIARÁ EN FUNCIÓN DEL MATERIAL VARIARÁ EN FUNCIÓN DEL MATERIAL

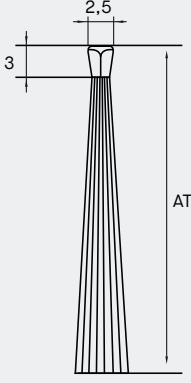
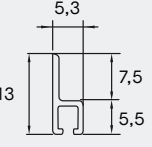
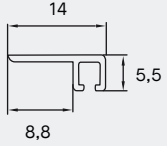
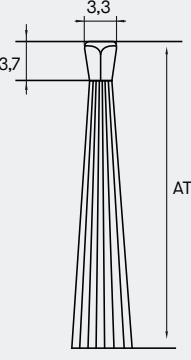
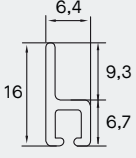
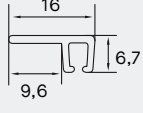
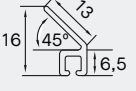
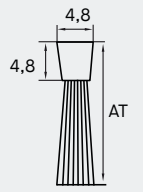
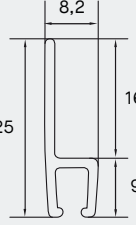
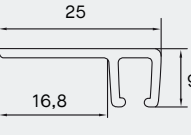
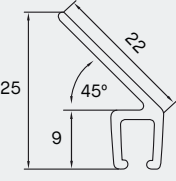
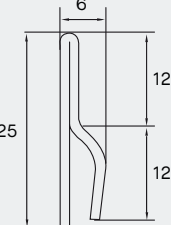
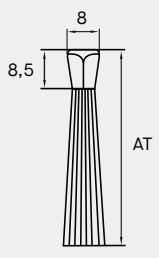

Gama de Perfiles

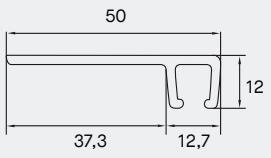
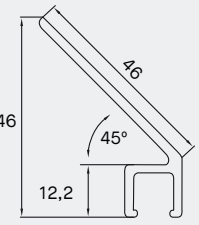
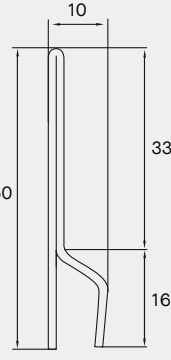
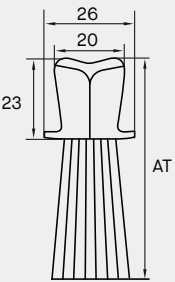
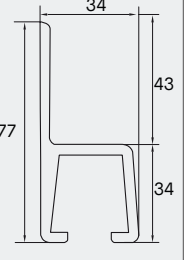
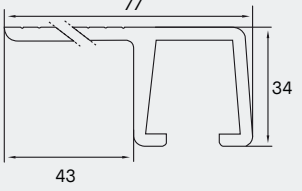
	"U" STRIP	Mod. "H" Aluminio	Mod. "F" Aluminio	Mod. "Y" Aluminio	Mod. "H" Inoxidable
PERFIL ALUM. N° 2,5		 Grosor 1,2 mm.	 Grosor 1,2 mm.		
PERFIL ALUM. N° 3,5		 Grosor 1,2 mm.	 Grosor 1,2 mm.	 Grosor 1,2 mm.	
PERFIL ALUM. N° 5		 Grosor 0,5 mm.	 Grosor 0,5 mm.	 Grosor 0,5 mm.	 Grosor 0,5 mm.
PERFIL ALUM. N° 8		 Grosor 0,8 mm.	 Grosor 0,8 mm.	 Grosor 0,8 mm.	 Grosor 0,8 mm.
PERFIL ALUM. N° 20		 Grosor 3,5 mm.	 Grosor 3,5 mm.		

Cepillos Técnicos Insertados

Los cepillos técnicos de JAZ al igual que el resto de productos están diseñados para garantizar un óptimo rendimiento. Nuestro departamento técnico está capacitado para asesorar al cliente en todo lo que necesite. Sobre plano o muestra fabricamos cualquier tipo de cepillo. No duden en consultar.



Aplicaciones

Máquina Herramienta
Fundición
Cintas Transportadoras
Automoción
Construcción
Alimentación
Siderurgia
Áreas de Limpieza
Aislamiento Acústico
Derivación de tensiones eléctricas

Materiales

Acero
Acero latonado
Acero Inoxidable
Latón
Polipropileno
Poliamida
Fibra
Nylon Abrasivo

ACCIÓN

LIMPIAR, TEXTURIZAR, DESBARBAR,
GASTAR MATERIAL, BARRER, ACABADO

SUPERFICIE

ACERO / AC. INOX. / ALUMINIO
ANTI CHISPA / MADERA

HERRAMIENTA

MÁQUINA INDUSTRIAL

ACABADO

BASTO, MEDIO, FINO, S.FINO, NEUTRO

ARRANQUE

VARIARÁ EN FUNCIÓN DEL MATERIAL

FLEXIBILIDAD

VARIARÁ EN FUNCIÓN DEL MATERIAL



Ver plano de construcción en página 120 y 121

Cepillos Modulares

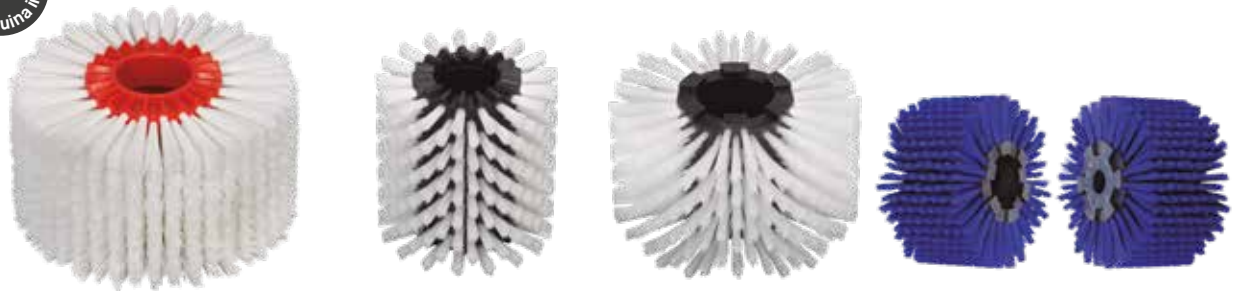

Los cepillos modulares insertados se fabrican sobre un módulo de PP. Mediante el Sistema de Machihembrado el montaje y desmontaje del cepillo es realmente sencillo. La utilización de estos cepillos modulares permite sustituir módulos ya gastados sin necesidad de cambiar todo el cepillo.

ACCIÓN	LIMPIAR, BARRER
SUPERFICIE	ACERO / AC. INOX. / ALUMINIO ANTI CHISPA / MADERA
HERRAMIENTA	MÁQUINA INDUSTRIAL
ACABADO	NEUTRO
ARRANQUE	VARIARÁ EN FUNCIÓN DEL MATERIAL
FLEXIBILIDAD	VARIARÁ EN FUNCIÓN DEL MATERIAL

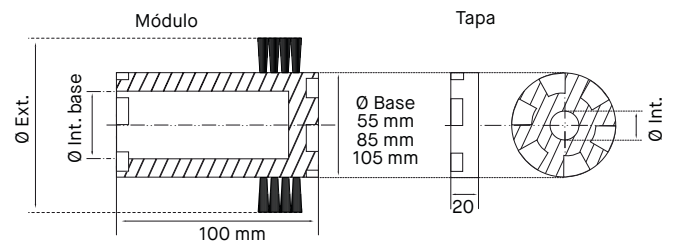

Cepillos Rectangulares



Cepillos técnicos insertados para infinidad de aplicaciones y sectores.
Bases de los cepillos en PP.

Los cepillos rectangulares se fabrican bajo pedido en fibras como PP, PA, Nylon, etc.

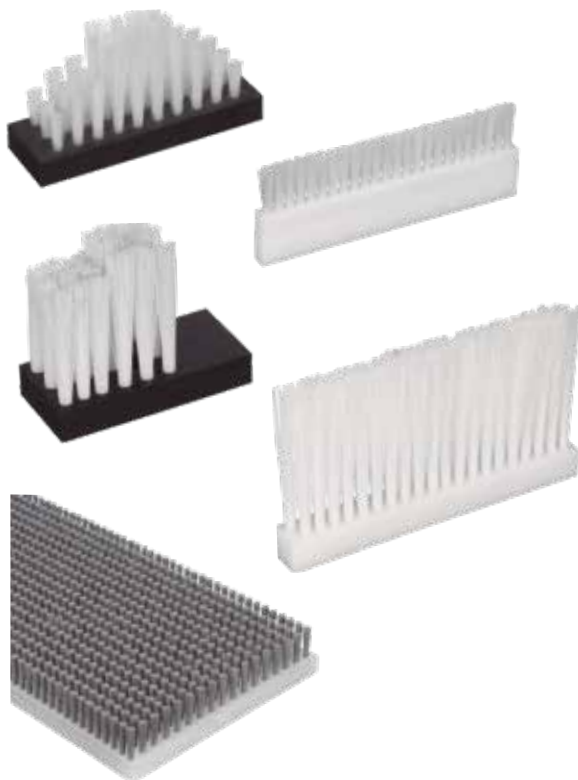

ACCIÓN	LIMPIAR, BARRER
SUPERFICIE	ACERO / AC. INOX. / ALUMINIO ANTI CHISPA / MADERA
HERRAMIENTA	MÁQUINA INDUSTRIAL
ACABADO	NEUTRO
ARRANQUE	VARIARÁ EN FUNCIÓN DEL MATERIAL
FLEXIBILIDAD	VARIARÁ EN FUNCIÓN DEL MATERIAL

Ver plano de construcción en página 122

09. Planos



Plantilla Plano de Cepillos tipo CT

MATERIAL (Marcar con una "X")		DIMENSIONES	
<input type="checkbox"/> ACERO GRIS		<p>En caso de solicitar eje interior con chaveta, por favor marcar valores en la cota A, B y C</p>	Lote y Consumo anual estimado <input type="text"/>
<input type="checkbox"/> ACERO LATONADO			
<input type="checkbox"/> ACERO INOXIDABLE			
<input type="checkbox"/> LATÓN			
<input type="checkbox"/> ALPACA			
<input type="checkbox"/> ALAMBRE PLASTIFICADO			
Díametro de alambre			
<input type="checkbox"/> 0,08mm / .003"	<input type="checkbox"/> 0,35mm / .013"		
<input type="checkbox"/> 0,12mm / .005"	<input type="checkbox"/> 0,40mm / .016"		
<input type="checkbox"/> 0,15mm / .006"	<input type="checkbox"/> 0,50mm / .020"		
<input type="checkbox"/> 0,20mm / .008"	<input type="checkbox"/> 0,80mm / .032"		
<input type="checkbox"/> 0,30mm / .012"			
<input type="checkbox"/> ACERO LATONADO CABLE		Anchura Útil <input type="text"/>	<input type="text"/>
Díametro en cable latonado			
<input type="checkbox"/> 6h x 0,35mm+3h x 0,20mm / 6h x .013"+3h x .008"			
<input type="checkbox"/> 12h x 0,23mm / 12h x .009"			
<input type="checkbox"/> ACERO INOXIDABLE CABLE		A: <input type="text"/> B: <input type="text"/> C: <input type="text"/>	<input type="text"/>
Díametro en cable inoxidable			
<input type="checkbox"/> 7h x 0,35mm / 7h x .013"			

Razón Social:

Teléfono:

Nombre:

E-mail:

Plantilla Plano de Cepillos tipo CUCB

Lote y Consumo anual estimado

DIMENSIONES

<input type="checkbox"/> ACERO LATONADO <input type="checkbox"/> ACERO INOXIDABLE Diámetro de alambre <input type="checkbox"/> 0,15mm / .006" <input type="checkbox"/> 0,20mm / .008" <input type="checkbox"/> 0,25mm / .009" <input type="checkbox"/> 0,30mm / .012" <input type="checkbox"/> ACERO LATONADO CABLE Diámetro en cable latonado <input type="checkbox"/> 6h x 0,35mm+3h x 0,20mm / 6h x .013"+3h x .008" <input type="checkbox"/> 12h x 0,23mm / 12h x .009" <input type="checkbox"/> ACERO INOXIDABLE CABLE Diámetro en cable inoxidable <input type="checkbox"/> 7h x 0,35mm / 7h x .013"

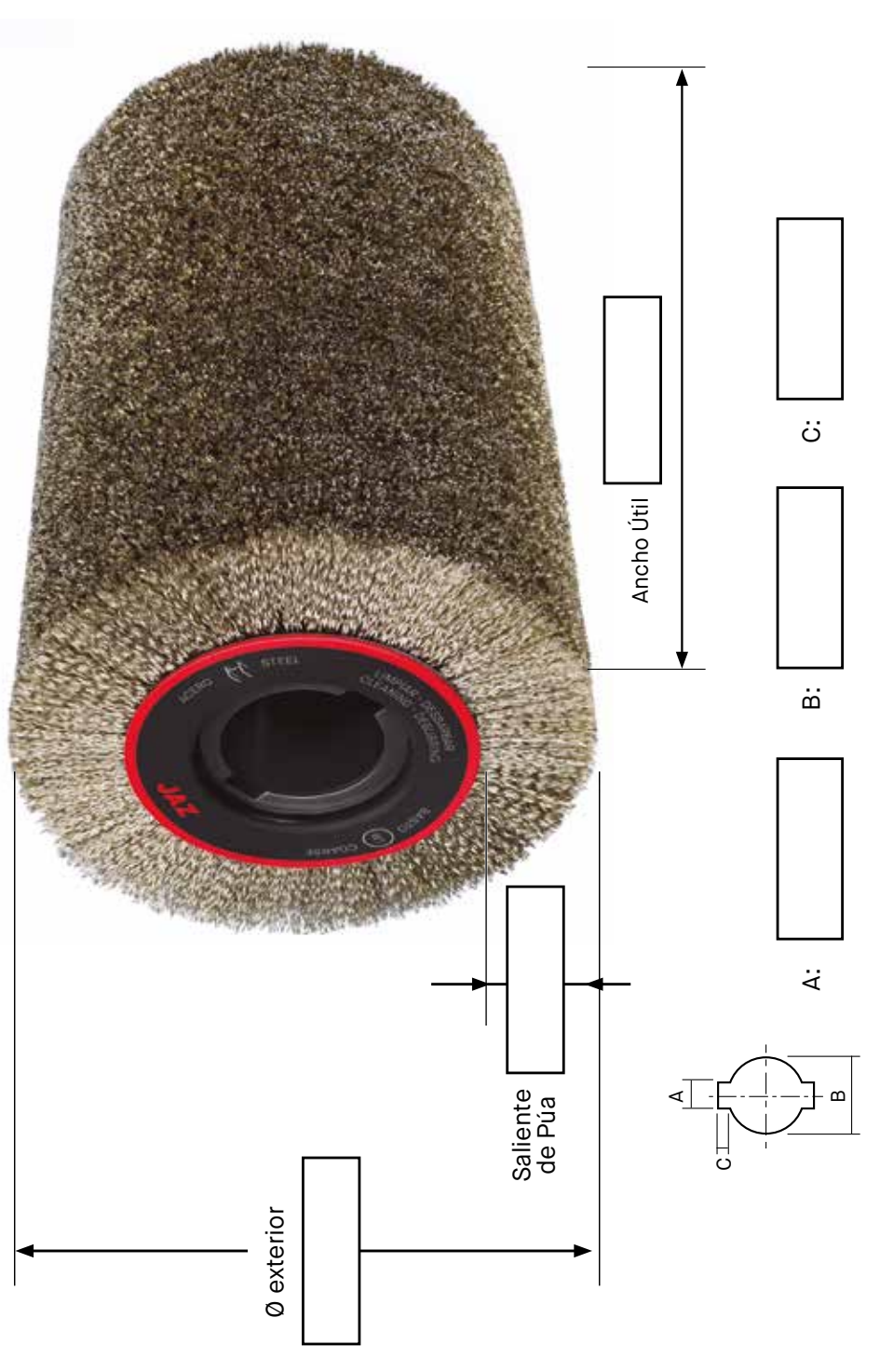

Razón Social:

Teléfono:

Nombre:

E-mail:

Plantilla Plano de Cepillos tipo CAM

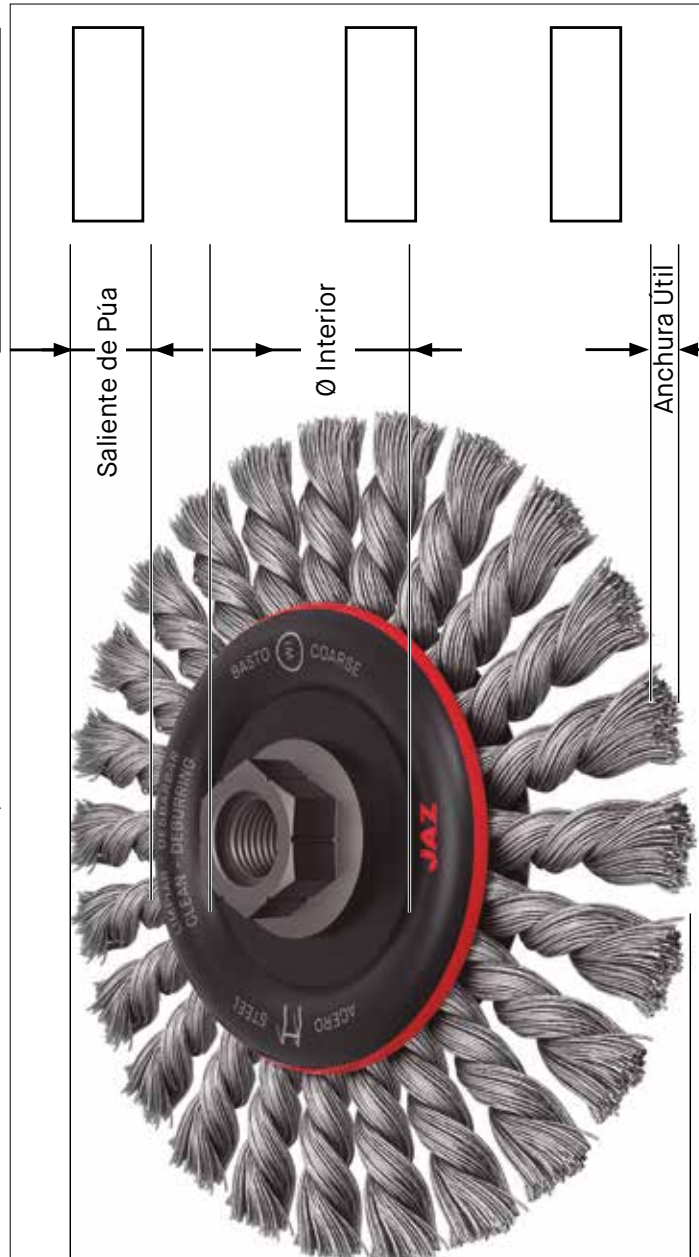
<p>MATERIAL (Marcar con una "X")</p> <p><input type="checkbox"/> ACERO GRIS DURO</p> <p><input type="checkbox"/> ACERO LATONADO</p> <p><input type="checkbox"/> ACERO INOXIDABLE</p> <p><input type="checkbox"/> ACERO GALVANIZADO</p> <p><input type="checkbox"/> ALAMBRE PLASTIFICADO</p> <p><input type="checkbox"/> LATÓN</p> <p>Diámetro de alambre</p> <p><input type="checkbox"/> 0,37mm / .014"</p> <p><input type="checkbox"/> 0,40mm / .016"</p> <p><input type="checkbox"/> 0,50mm / .020"</p> <p><input type="checkbox"/> 0,80mm / .032"</p> <p>Tipo de Mechón</p> <p><input type="checkbox"/> P</p> <p><input type="checkbox"/> M</p> <p><input type="checkbox"/> C</p> <p><input type="checkbox"/> T</p> <p><input type="checkbox"/> A</p>	<p>DIMENSIONES</p> <p>Lote y Consumo anual estimado <input type="text"/></p>  <p>En caso de solicitar eje interior con chaveta, por favor marcar valores en la cota A, B y C</p> <p>A: <input type="text"/></p> <p>B: <input type="text"/></p> <p>C: <input type="text"/></p>
---	---

Razón Social:

Teléfono:

Nombre:

E-mail:

MATERIAL (Marcar con una "X") **DIMENSIONES**

- ACERO GRIS DURO
- ACERO LATONADO
- ACERO INOXIDABLE
- LATON
- ALAMBRE PLASTIFICADO

Diámetro de alambre

- 0,37mm / .014"
- 0,40mm / .016"
- 0,50mm / .020"
- 0,80mm / .032"



Lote y Consumo anual estimado

Razón Social:

Teléfono:

Nombre:

E-mail:

Plantilla Plano de Cepillos tipo BROCHAS

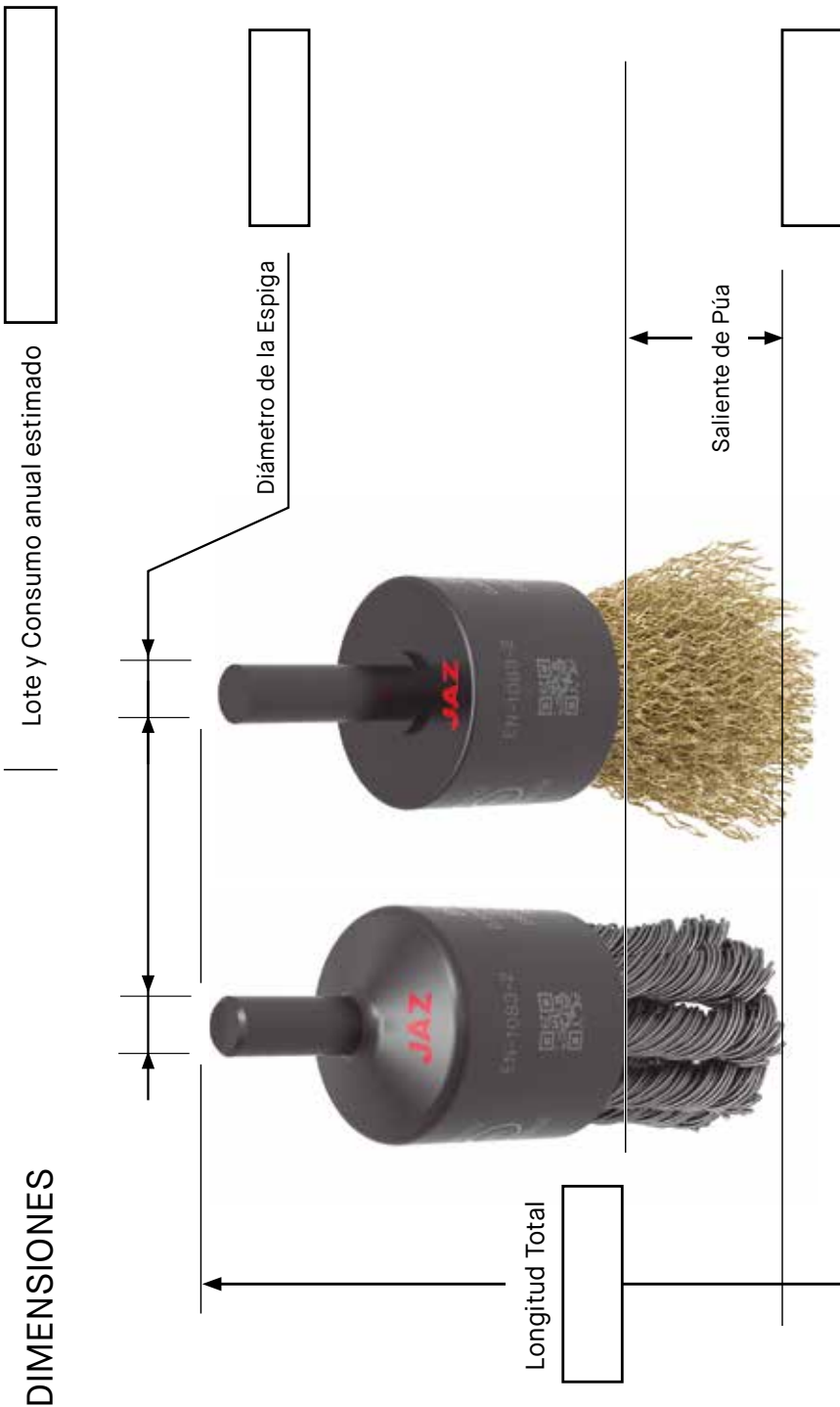

DIMENSIONES

MATERIAL (Marcar con una "X")

- ACERO GRIS
 - ACERO LATONADO
 - ACERO INOXIDABLE
 - ACERO INOXIDABLE CABLE
 - LATÓN
 - ALPACA
 - ALAMBRE PLASTIFICADO
 - NYLON
- Diámetro de alambre
- 0,15mm / .006"
 - 0,30mm / .012"
 - 0,35mm / .013"
 - 0,37mm / .014"
 - 0,40mm / .016"
 - 0,50mm / .020"
- ACERO LATONADO CABLE
- Diámetro en cable latonado
- 6h x 0,35mm+3h x0,20mm / 6h x .013"+3h x .008"
 - 12h x 0,23mm / 12h x .009"

Razón Social:

Nombre:

Teléfono:

E-mail:

Plantilla Plano de Cepillos tipo LIMPIA-TUBOS

DIMENSIONES

MATERIAL (Marcar con una "X")

- ACERO LATONADO
- ACERO INOXIDABLE
- NYLON ABRASIVO (Grano 120)
- NYLON ABRASIVO (Grano 180)
- NYLON ABRASIVO (Grano 320)
- LATÓN
- NYLON
- PELO DE CABALLO

Diámetro de Alambre

- 0,25mm / .009"
- 0,30mm / .012"
- 0,40mm / .016"
- 0,50mm / .020"

Tipo de Espiral

- L1 Espiral Simple
- L2 Espiral Doble

Lote y Consumo anual estimado

Longitud Útil

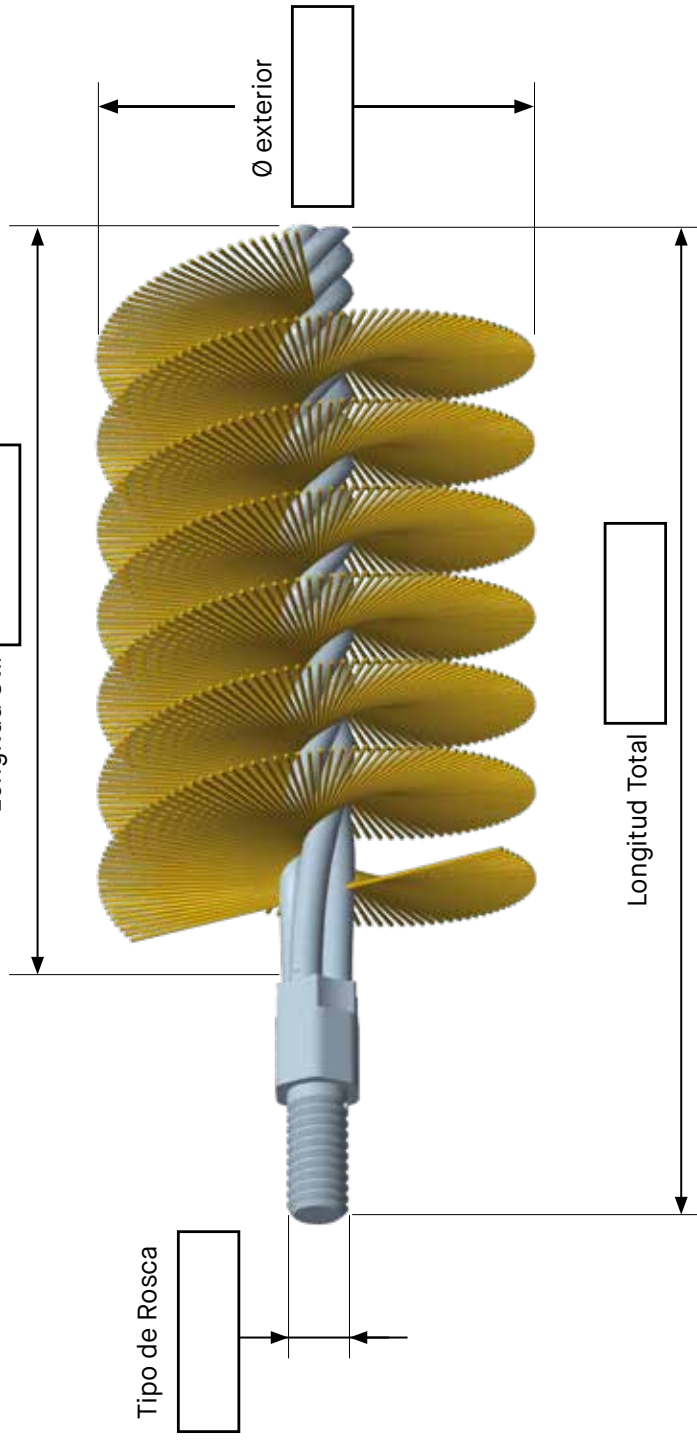

Razón Social:

Teléfono:

Nombre:

E-mail:

Plantilla Plano de Cepillos tipo TO

MATERIAL (Marcar con una "X")

- ACERO GRIS DURO
- ACERO LATONADO
- ACERO INOXIDABLE
- LATON
- ALAMBRE PLASTIFICADO

Diámetro de alambre

- 0,08mm / .003" 0,35mm / .013"
- 0,12mm / .005" 0,40mm / .016"
- 0,15mm / .006" 0,50mm / .020"
- 0,20mm / .008" 0,80mm / .032"
- 0,30mm / .012"

- ACERO LATONADO CABLE

Diámetro en cable latonado

- 6h X 0,35mm + 3h X 0,20mm / 6 X .013" + 3h X .008"
- 12h X 0,23mm / 12 X .009"

- ACERO INOXIDABLE CABLE

Diámetro en cable inoxidable

- 7h X 0,35mm / 7h X .013"

DIMENSIONES

Lote y Consumo anual estimado

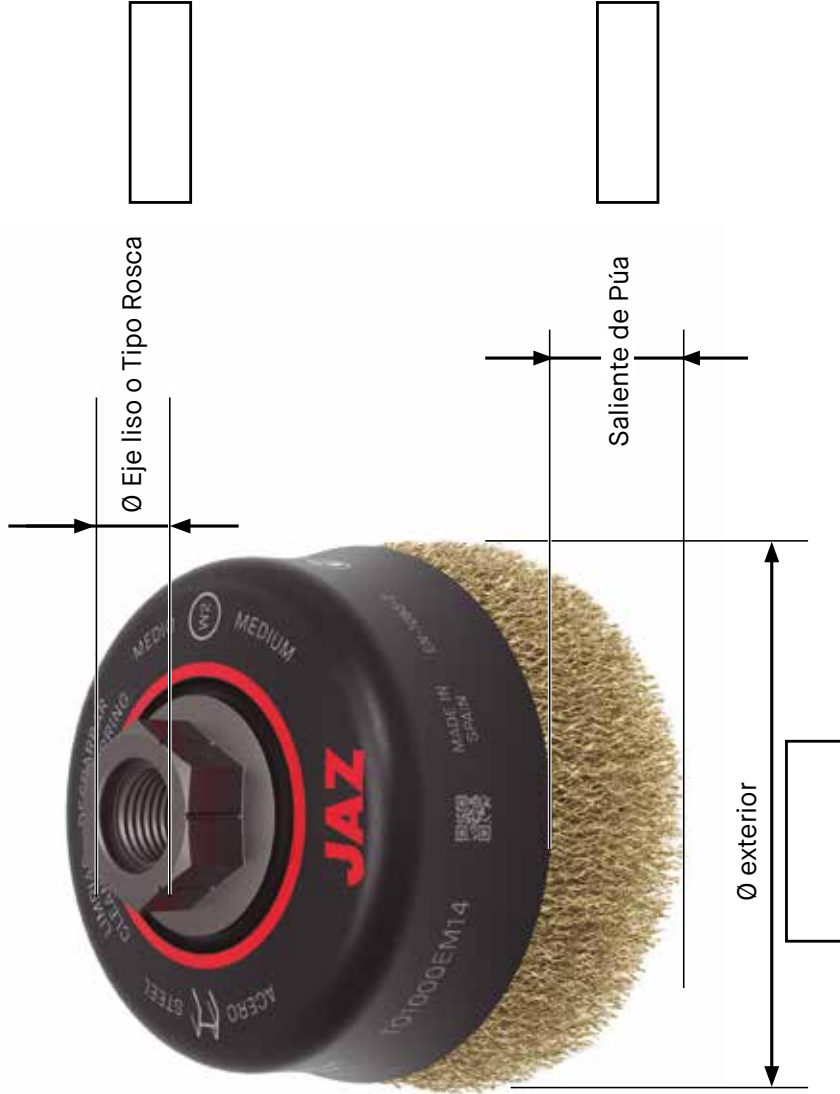

Razón Social:

Teléfono:

Nombre:

E-mail:

Plantilla Plano de Cepillos tipo DNA

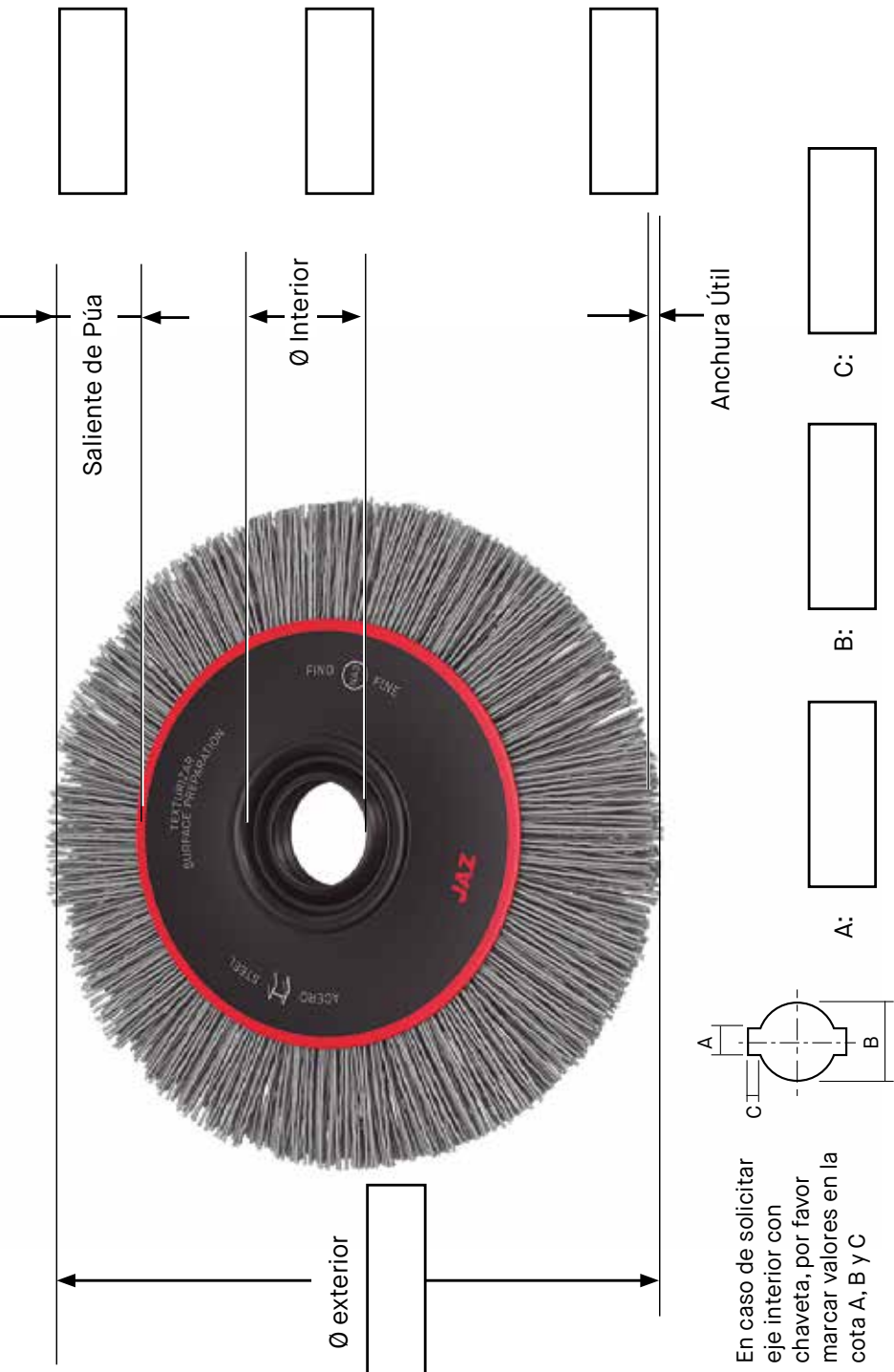
<p>MATERIAL (Marcar con una "X")</p> <p>Tipo de Nylon</p> <p><input type="checkbox"/> GRANO 120</p> <p><input type="checkbox"/> GRANO 180</p> <p><input type="checkbox"/> GRANO 320</p> <p><input type="checkbox"/> OTRO TIPO (Detallar): _____</p>	<p style="text-align: right;">Lote y Consumo anual estimado</p> <div style="border: 1px solid black; width: 100px; height: 20px; margin: 0 auto;"></div> <div style="text-align: center;">  <p>The diagram shows a circular brush with a central hub. Dimensions are indicated with arrows: 'Saliente de Púa' (bristle protrusion), 'Ø Interior' (inner diameter), 'Ø exterior' (outer diameter), and 'Anchura Útil' (usable width). A cross-section view shows a semi-circular profile with dimensions A, B, and C. Text on the brush includes 'ADCRB STEEL', 'TEXTURIZADO SUPERFICIE PREPARACION', 'FINO FINE', and 'JAZ'.</p> </div> <p style="text-align: center;">En caso de solicitar eje interior con chaveta, por favor marcar valores en la cota A, B y C</p> <div style="display: flex; justify-content: space-around; margin-top: 20px;"> <div style="text-align: center;"> <p>A:</p> <div style="border: 1px solid black; width: 50px; height: 20px;"></div> </div> <div style="text-align: center;"> <p>B:</p> <div style="border: 1px solid black; width: 50px; height: 20px;"></div> </div> <div style="text-align: center;"> <p>C:</p> <div style="border: 1px solid black; width: 50px; height: 20px;"></div> </div> </div>
--	---

Razón Social:

Nombre:

Teléfono:

E-mail:

Plantilla Plano de Cepillos Insertados Disco

Lote y Consumo anual estimado

DIMENSIONES

<input type="checkbox"/> POLIAMIDA 6.6 <input type="checkbox"/> POLIAMIDA 6.12 <input type="checkbox"/> RILSAN <input type="checkbox"/> PETALON <input type="checkbox"/> POLIESTER PBT <input type="checkbox"/> POLIPROPILENO <input type="checkbox"/> POLIETILENO	<input type="checkbox"/> OTRO TIPO (Detallar):
Densidad <input type="checkbox"/> ALTA <input type="checkbox"/> MEDIA <input type="checkbox"/> BAJA	

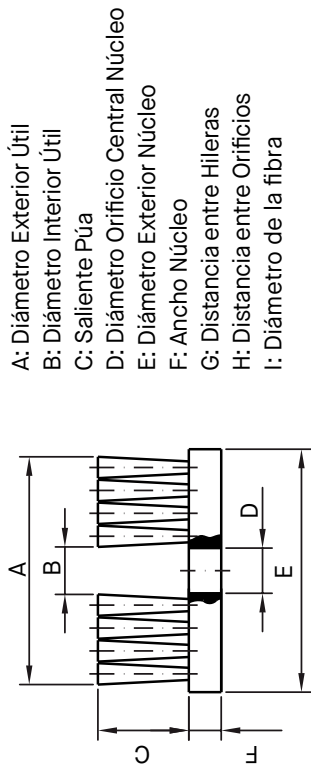

- A: Diámetro Exterior Útil
- B: Diámetro Interior Útil
- C: Saliente Púa
- D: Diámetro Orificio Central Núcleo
- E: Diámetro Exterior Núcleo
- F: Ancho Núcleo
- G: Distancia entre Hileras
- H: Distancia entre Orificios
- I: Diámetro de la fibra

A: C: E: G: I:
 B: D: F: H:

Razón Social:

Teléfono:

Nombre:

E-mail:

Plantilla Plano de Cepillos Insertados Circulares

Lote y Consumo anual estimado

DIMENSIONES

<input type="checkbox"/> POLIAMIDA 6.6 <input type="checkbox"/> POLIAMIDA 6.12 <input type="checkbox"/> RILSAN <input type="checkbox"/> PETALON <input type="checkbox"/> POLIESTER PBT <input type="checkbox"/> POLIPROPILENO <input type="checkbox"/> POLIETILENO Densidad <input type="checkbox"/> ALTA <input type="checkbox"/> MEDIA <input type="checkbox"/> BAJA <input type="checkbox"/> OTRO TIPO (Detallar):
--

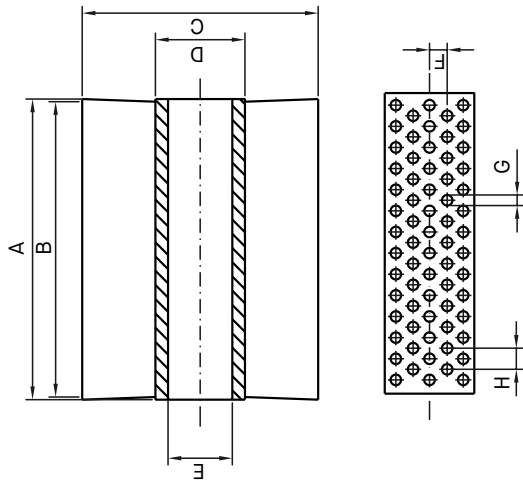

- A: Ancho Núcleo
- B: Ancho Útil
- C: Diámetro Exterior
- D: Diámetro Núcleo
- E: Diámetro Interior del Tubo
- F: Distancia Horizontal Orificios
- G: Diámetro Orificios
- H: Distancia Vertical Orificios
- I: Diámetro de la fibra

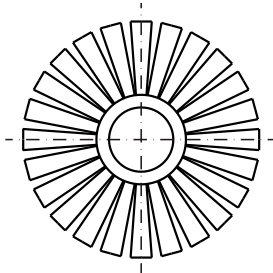

A:	C:	E:	G:	I:
<input type="text"/>	<input type="text"/>	<input type="text"/>	<input type="text"/>	<input type="text"/>
B:	D:	F:	H:	
<input type="text"/>	<input type="text"/>	<input type="text"/>	<input type="text"/>	

Teléfono:

E-mail:

Razón Social:

Nombre:

Plantilla Plano de Cepillos Insertados Rectangulares

Lote y Consumo anual estimado

DIMENSIONES

<input type="checkbox"/> POLIAMIDA 6.6 <input type="checkbox"/> POLIAMIDA 6.12 <input type="checkbox"/> RILSAN <input type="checkbox"/> PETALON <input type="checkbox"/> POLIESTER PBT <input type="checkbox"/> POLIPROPILENO <input type="checkbox"/> POLIETILENO	
Densidad <input type="checkbox"/> ALTA <input type="checkbox"/> MEDIA <input type="checkbox"/> BAJA	
<input type="checkbox"/> OTRO TIPO (Detallar):	

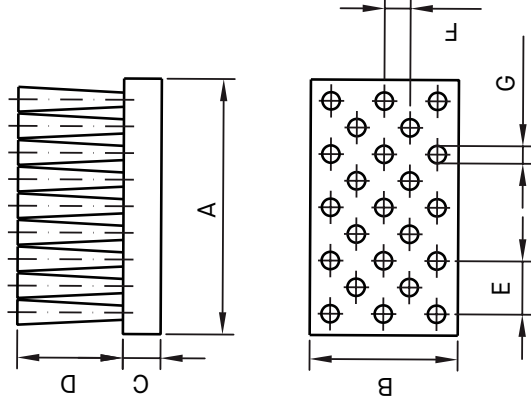

Diámetro de la fibra I:

A: C: E: G:

B: D: F: H:

Razón Social:

Teléfono:

Nombre:

E-mail:

Garantía de Calidad

En el año 1996 nuestro sistema de Aseguramiento de la Calidad fue certificado de acuerdo con la norma UNE-EN ISO 9001:2000 y, partiendo de esa base, hemos ido construyendo nuestros sistemas de Prevención de Riesgos Laborales, Formación, Mejora Continua e Innovación. En este último ámbito hemos desarrollado importantes novedades, registrado patentes internacionales y recibido premios en innovación tecnológica.



www.jazsurface.com

Ponemos a disposición de nuestros clientes una página web actualizada en sus contenidos en la que también encontrará videos informativos sobre nuestra empresa, productos y aplicaciones.

Manual de Usuario

Incorporado a cada artículo de la Línea Industrial, proporciona una completa información técnica y comercial.

Línea 900

Ponemos a su disposición nuestro Tfno. y Fax Gratuito de Atención al Cliente:

900 400 122

Seguro de Responsabilidad Civil

Disponemos de un Seguro que cubre la responsabilidad civil de nuestros distribuidores ante terceros.

PÓLIZA N°: 096-9980037359.

COBERTURA: 901.518 Euros.



Contacte con nosotros en:

SPAIN

T.+34 943 120 000
info@jazsurface.com
Poligon Ind. Azitain, 4
20600 Eibar - Spain

USA

T. 877.529 8721
info@jazsurface.com
59 Tarkiln Place
New Bedford, MA 02745 - USA

Descubre más en:

www.jazsurface.com



JAZ
SURFACE EXPERTS



JAZ
SURFACE EXPERTS

CÓMO ESCOGER EL PRODUCTO ADECUADO

Utiliza esta tabla para guiarte en la elección de la solución más eficaz para tu trabajo.

ACCIÓN A REALIZAR



Limpiar



Texturizar



Desbarbar



Gastar material

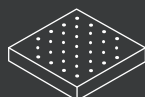

Acabado



Pulir



Barrer

SUPERFICIE



Acero



Inox / aluminio



Anti-chispa



Madera



otros

HERRAMIENTA



Taladro



Amoladora



Mini-Amoladora



Rotalín



Máquina fija



Máquina indust.



A mano



Máq. Portátil madera

CARACTERÍSTICAS

Acabado

Grado

Arranque

Flexibilidad

	ALAMBRE	NYLON ABRASIVO	LIJA	PULIDO	BARRER
BASTO	W1	NA1	SP1	P1	SW1
MEDIO	W2	NA2	SP2	P2	SW2
FINO	W3	NA3	SP3	P3	SW3
SUPERFINO	W4	NA4	SP4	P4	SW4
NEUTRO	W5	NA5	SP5	P5	SW5



TIPOS DE FILAMENTO

Alambre ondulado

- Mayor flexibilidad
- Superficies irregulares
- Acabo fino



Alambre trenzado

- Mayor duración
- Gran capacidad de arranque
- Acabado basto



Nylón Abrasivo

- Mayor flexibilidad sin riesgo de rotura
- Mayor vida útil
- Seguridad

